

reesa®

Rechargeable 2-in-1 Stick Vacuum Cleaner

SWEEPER 7000

TSA5040

Návod k obsluze

CS

Bedienungsanleitung

DE

Owner's manual

EN

Εγχειρίδιο χρήσης

GR

Instrukcja obsługi

PL

Manual de utilizare

RO

Návod na použitie

SK

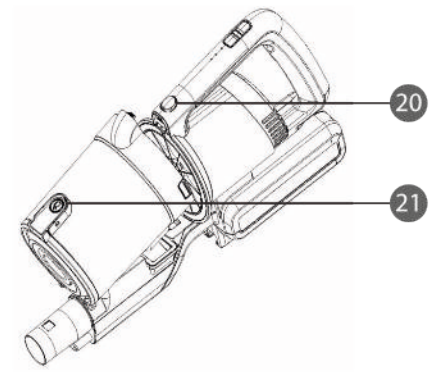
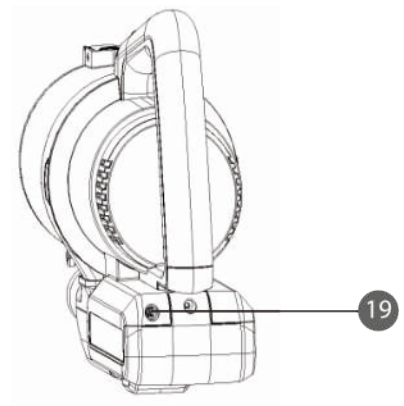
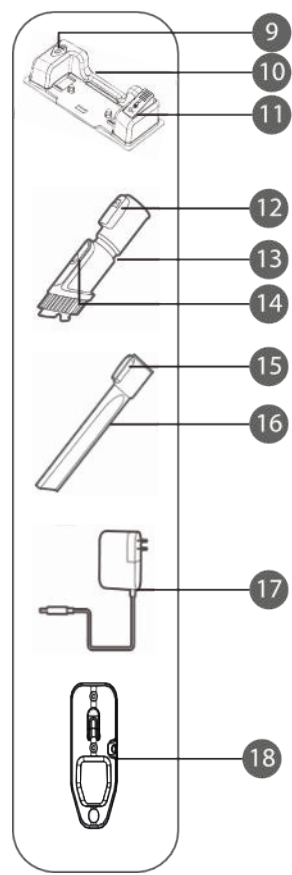
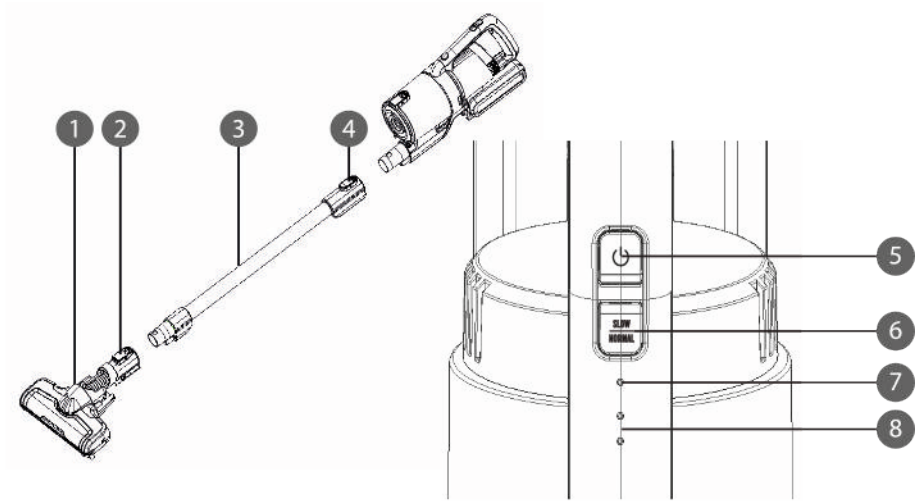

	CS	DE	EN	GR
1	Elektrohübe	Elektrische Bürste	Electric brush	Ηλεκτρική βούρτσα
2	Tlačítko pro uvolnění elektrohubice	Verriegelungstaste Elektrische Bürste	Electric brush release button	Πλήκτρο απελευθέρωσης ηλεκτρικής βούρτσας
3	Potrubí vysavače	Vakuumrohr	Vacuum tube	Σωλήνας σκουπίσματος
4	Tlačítko pro uvolnění vakuové trubice	Verriegelungstaste Vakuumrohr	Vacuum tube release button	Κουμπί απελευθέρωσης σωλήνα σκουπίσματος
5	Vypínač	Netztaсте	Power button	Κουμπί ενεργοποίησης - απενεργοποίησης
6	Tlačítko režimu	Taste Modus	Mode button	Κουμπί λειτουργίας
7	Indikátor režimu	Modusanzeige	Mode indicator	Ένδειξη λειτουργίας
8	Indikátor nabití baterie	Batterieladungsanzeige	Battery level indicator	Ένδειξη στάθμης μπαταρίας
9	Uzávěr plnicí vody	Wassereinfülldeckel	Water filler cap	Καπάκι πλήρωσης νερού
10	Kryt na moping	Wischaufsatz	Mopping attachment	Προσάρτημα σφουγγαρίσματος
11	Tlačítko na vypouštění vody	Wasserausstoßtaste	Water ejection button	Κουμπί εκτίναξης νερού
12	Tlačítko pro uvolnění štěrbinové dýzy 2 v 1	2-in-1 Fugenbürste Verriegelungstaste	2-in-1 crevice brush release button	Κουμπί απελευθέρωσης βούρτσας 2-σε-1
13	Štěrbínová dýza 2 v 1	2-in-1 Fugenbürste	2-in-1 crevice brush	2-σε-1 βούρτσα σχισμών
14	Tlačítko pro odblokování vnitřní dýzy	Innendüse Verriegelungstaste	Internal nozzle unlock button	Εσωτερικό κουμπί ξεκλειδώματος ακροσωληνίου
15	Tlačítko uvolnění štěrbinové dýzy	Fugendüse Verriegelungstaste	Crevice tool release button	Κουμπί απελευθέρωσης εργαλείου ακροφυσίου
16	Štěrbínová dýza	Fugendüse	Crevice tool	Εργαλείο ακροφυσίου
17	Nabíječka	AC Ladegerät	AC charger	Φορτιστή AC
18	Montážní deska	Montageplatte	Mounting plate	Σταθμός σύνδεσης
19	Nabíjecí zásuvka	Ladebuchse	Power socket	Πρίζα
20	Tlačítko na uvolnění prachu	Staubbehälter Verriegelungstaste	Dust container release button	Κουμπί απελευθέρωσης δοχείου σκόνης
21	Uvolněte tlačítko pro spodní víko nádoby na prach	Staubbehälterdeckel Verriegelungstaste	Dust container lid release button	Κουμπί απελευθέρωσης από το καπάκι δοχείου σκόνης

	PL	RO	SK
1	Elektroszczotka	Perie electrică	Elektrická hubica
2	Przycisk zwalniania elektroszczotki	Buton de eliberare a periei electrice	Aretačné tlačidlo uvoľnenia elektrickej hubice
3	Rura odkurzacza	Tub de vid	Rúra vysávača
4	Przycisk zwalniania rury odkurzacza	Buton de eliberare a tubului de vid	Aretačné tlačidlo uvoľnenia rúry
5	Przycisk zasilania	Buton de pornire	Hlavný vypínač
6	Przycisk trybu	Buton Mod	Tlačidlo režimu
7	Wskaźnik trybu	Indicator de mod	Indikátor režimu
8	Wskaźnik naładowania baterii	Indicatorul nivelului bateriei	Indikátor nabitia batérie
9	Zaslepka wlewu wody	Capacul de umplere a apei	Uzáver plniaceho otvoru vody
10	Nakładka mopująca	Atașament curățare (mop)	Mopovací nástavec
11	Przycisk wyrzutu wody	Buton de evacuaire a apei	Tlačidlo uvoľnenia vody
12	Przycisk zwalniania ssawki szczelinowej 2 w 1	Buton de eliberare a duzei 2-in-1	Aretačné tlačidlo uvoľnenia štrbinového adaptéra 2 w 1
13	Ssawka szczelinowa 2 w 1	Duză 2 în 1	Štrbinový adaptér 2 w 1
14	Przycisk odblokowujący wewnętrzną ssawkę	Buton de deblocare internă a duzei	Aretačné tlačidlo uvoľnenia vnútornej hubice
15	Przycisk zwalniania ssawki szczelinowej	Buton de eliberare a duzei pentru spații înguste	Aretačné tlačidlo uvoľnenia štrbinovej hubice
16	Ssawka szczelinowa	Duză pentru spații înguste	Štrbinová hubica
17	Ładowarka sieciowa	Încărcător de rețea	Sieťová nabíjačka
18	Płytkę montażową	Placă de montare	Montážna doska
19	Gniazdo ładowania	Soclu de alimentare	Zásuvka pre nabíjanie
20	Przycisk zwalnający pojemnik na kurz	Buton de eliberare a containerului de praful	Aretačné tlačidlo uvoľnenia nádoby na prach
21	Przycisk zwalnający dolną pokrywę pojemnika na kurz	Buton de eliberare a capacului containerului de praful	Aretačné tlačidlo uvoľnenia spodného veka nádoby na prach

Děkujeme, že jste si koupili zařízení TEESA. Před použitím si pečlivě přečtěte uživatelskou příručku a uložte ji pro pozdější použití. Výrobce neodpovídá za nesprávné používání a provoz tohoto zařízení.

OTÁZKY BEZPEČNOSTI

Aby nedošlo k poškození nebo zranění, je nutné dodržovat základní bezpečnostní opatření pro manipulaci s elektrickými zařízeními, včetně níže uvedených:

- Před použitím si pečlivě přečtěte návod k použití, i když jste dříve používali podobné vybavení. Tuto příručku uschovejte pro budoucí potřebu.
- Před připojením zařízení zkontrolujte kompatibilitu síťového napětí zásuvky a zařízení.
- K nabíjení zařízení používejte pouze originální nabíječku AC, která je součástí soupravy.
- Nepoužívejte AC nabíječku k nabíjení jiných zařízení nebo baterií.
- Nezapínejte vysávání, pokud není nainstalována nádoba na prach nebo filtr.
- Zařízení je určeno pouze pro domácí použití.
- Do ventilačních otvorů zařízení neumísťujte žádné předměty.
- Vyčistěte zařízení podle pokynů v části „Čištění“.
- Vždy vypněte zařízení:
 - když zařízení nepracuje správně,
 - pokud provozní hluk zařízení není standardní nebo naznačuje anomálii,
 - před demontáží,
 - před čištěním,
 - pokud se nepoužívá.
- Uchovávejte zařízení mimo dosah dětí. Je zakázáno dětem používat zařízení bez dozoru dospělých.
- Zařízení nesmí být obsluhováno osobami (včetně dětí) s omezenými fyzickými, smyslovými nebo mentálními schopnostmi, ani osobami, které nemají znalosti a zkušenosti nezbytné k ovládnutí tohoto zařízení; vyloučení situace používání zařízení v přítomnosti osoby odpovědné za jejich bezpečnost.
- Zařízení a nabíječku střídavého proudu udržujte mimo dosah tepla, vody, vlhkosti, ostrých hran a dalších faktorů, které by mohly toto zařízení nebo kabel nabíječky poškodit.
- Zařízení neponořujte do vody ani s ním nepracujte s mokrými rukama.
- Když je zařízení zapnuté, nemiřte na lidi ani zvířata.
- Vysavač nepoužívejte k vysávání:
 - velkých předmětů s ostrými hranami, které by mohly blokovat a následně poškodit zařízení;
 - jemný prach, např. omítka, cement, mouka atd.,
 - zbytky renovačních prací, trosky atd.,
 - škodlivých a žíravých kapalin nebo hořlavých a výbušných látek, protože to může způsobit požár;
 - nevysávejte horké nebo zářící látky;
 - mokré nebo mokré povrchy, či předměty;
 - vodu nebo jiné tekutiny.
- Nepoužívejte zařízení pro jiné účely než ty, které jsou popsány v níže uvedených pokynech.
- Během provozu nenechávejte zařízení bez dozoru.
- Výrobce neodpovídá za škody způsobené nesprávným použitím produktu.

- Je zakázáno používat zařízení, pokud byl poškozen kabel síťové nabíječky nebo zařízení nefunguje správně.
- Je zakázáno opravovat zařízení samému. Opravu přístroje mohou provádět pouze oprávněné a kvalifikované osoby. Rozebírání zařízení je zakázáno.
- Nepoužívejte nepůvodní součásti a příslušenství.

MONTÁŽ/DEMONTÁŽ

Nástěnný držák

- Vysavač může být připevněn ke zdi pomocí přiložené montážní desky.
- Deska by měla být připevněna ke zdi pomocí hmoždinek a montážních šroubů, které jsou součástí sady.
- Vyberte umístění v blízkosti elektrické zásuvky (nabíječka má délku 1,8 m).
- Nástěnný držák je umístěn na spodní straně krytu baterie.

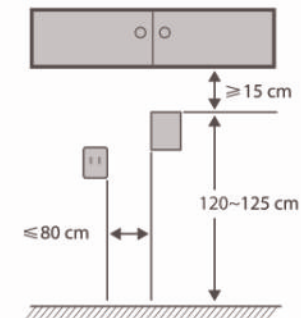

Připojení příslušenství

- Chcete-li příslušenství připojit k potrubí / ručnímu vysavači, připevněte nástavec na potrubí / ruční vysavač a zatlačte na místo.
- Správná instalace je označena zvukovým kliknutím.
- Správné výřezy na koncích příslušenství umožňují jejich správné připojení.
- Chcete-li příslušenství odpojit, stiskněte uvolňovací tlačítko na příslušné koncovce a vytáhněte.

NABÍJENÍ

- Ujistěte se, že je zařízení vypnuto.
- Připojte zástrčku síťové nabíječky k nabíjecí zásuvce zařízení, která je umístěna na zadní straně krytu baterie, vedle rukojeti. Poté připojte nabíječku střídavého proudu k elektrické zásuvce.
- Když je baterie plně nabitá, rozsvítí se dva indikátory baterie.
- Pokud je baterie téměř vybitá, svítí jeden indikátor baterie.
- Je-li nízká úroveň nabití baterie, bliká dolní indikátor baterie, dokud se zařízení nevypne.
- Když je baterie zcela vybitá, stisk vypínače na několik sekund způsobí několikasekundová blikání spodního indikátoru baterie.
- Plně nabitá baterie umožňuje:
 - asi 16 minut normálního provozu
 - asi 40 minut pomalého provozu
- Doba nabíjení je cca. 6 hodin.
- Během nabíjení bude dolní indikátor baterie blikat.
- Po úplném nabití, indikátor baterie po jedné minutě zhasne.

11. Po dokončení nabíjení odpojte síťovou nabíječku od zařízení a elektrické zásuvky.
12. Nevýjímajte baterii ze zařízení - může to způsobit ztrátu záruky.

Upozornění:

- Nabíječka se může během nabíjení zahřát - je to normální.
- Před prvním použitím se ujistěte, že je baterie plně nabitá.
- K nabíjení baterie používejte pouze nabíječku obsaženou v sadě.
- Po každém použití plně nabijte baterii a uložte zařízení plně nabitě.

OBSLUHA

POZOR: Abyste předešli poškrábání choulostivých podlah a zajistily maximální výkon vysávání, před použitím přístroje zkontrolujte, zda se ostré předměty nelepí na kola a válec kartáče.

1. Zařízení zapněte stisknutím vypínače.
2. Ve výchozím nastavení bude zařízení po zapnutí pracovat v normálním režimu (indikátor režimu bude svítit).
3. Chcete-li změnit režim, stiskněte tlačítko režimu (v pomalém režimu indikátor režimu nesvítí).
4. Začněte vysávat.
5. Pro vypnutí zařízení stiskněte vypínač.
6. Elektrokartáč má uvnitř krytu v přední části LED diody. LED diody se rozsvítí, když je vysavač zapnutý, bez ohledu na zvolený režim.

Vysávání s mopem*

1. Zařízení má schopnost vysávat a mopovat současně pomocí mopovací podložky. Před použitím se ujistěte, že je hadřík připevněn ke dnu nádrže na vodu.
2. Nejprve otevřete uzávěr doplňování vody v horní části uzávěru na pravé straně. Poté nalévejte vodu a nepřekračujte maximální hladinu vody v nádrži.
3. Chcete-li připojit mopovací kryt, zasuňte elektrický kartáč na správně profilované místo na moppingovém krytu.
4. Tyto prvky se navzájem spojují pomocí silných magnetů.
5. Chcete-li hadřík navlhčit, držte elektrický kartáč s nádrží na povrchu, který má být čistěn, a nohou stiskněte tlačítko pro vypouštění vody v horní části nádrže na levé straně. Každé stisknutí uvolňuje malé množství vody do hadříku.
6. Po ukončení práce odpojte elektro kartáč a nádrž vytažením kartáče směrem nahoru, zároveň přidržujíc nádrž.
7. Vylijte zbytek vody z nádrže otvorem, který byl předtím naplněn vodou.
8. Po každém použití vyperte hadřík v teplé vodě. Mytí v pračce se nedoporučuje.
9. Po ukončení práce neskladujte vysavač na kryte mopov.

***Mopovací polštářek (TSA0118) není součástí sady. K dispozici je ke koupi v našem internetovém obchodě teesa.pl nebo rebelelectro.com.**

ČIŠTĚNÍ A ÚDRŽBA

Nádoba na prach

1. Stiskněte tlačítko pro uvolnění nádoby na prach a poté nádobu na prach vytáhněte.
2. Chcete-li vyprázdnit obsah nádoby, stiskněte uvolňovací tlačítko spodního víka nádoby na prach. Víko nádoby se otevře. Při zavírání krytu věnujte pozornost západce, která by se měla zavřít při zavírání.
3. Doporučuje se vyčistit modul vnitřní nádoby. Po vyjmutí odšroubujte spodní část svrchu otočením ráfku pod ochrannou síť.
4. V horní části modulu se nachází filtr, který se musí před čištěním zbývajících prvků modulu sundat.
5. Filtr lze vyčistit oprášením z prachu nebo opláchnutím pod tekoucí vodou.
6. Všechny části lze prát pod tekoucí vodou. Před dalším použitím je důkladně osušte.

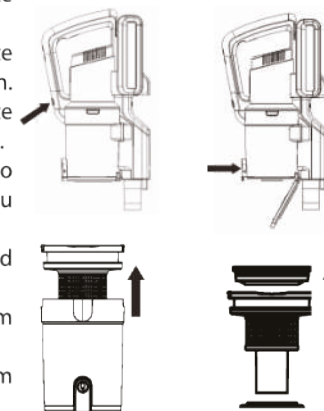

Elektrokartáč

1. Chcete-li udržet součásti elektrokartáče v dobrém stavu, čistěte rotační elektrokartáč uvnitř každých pár použití.
2. Pro demontáž elektrokartáče:
 - Vytáhněte elektrokartáč z potrubí nebo vysavače,
 - Otočte vzhůru nohama,
 - Při pohledu z přední strany elektrokartáče je na pravé straně klapka, kterou je třeba odstranit,
 - Potom vytáhněte válec kartáče a vyčistěte jej.

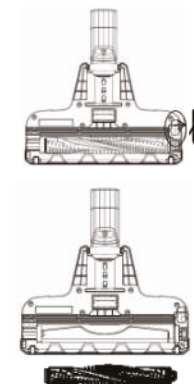

SKLADOVÁNÍ

- Před uložením zařízení se ujistěte, že je čisté, suché a plně nabitě.
- Zařízení skladujte na suchém místě.
- Sada obsahuje montážní desku, která umožňuje uložení vysavače na zeď ve svislé poloze.

SPECIFIKACE

ZÁKLADNÍ VLASTNOSTI PRODUKTU

Akumulátorový ruční vysavač
 2 úrovně výkonu
 Osvětlení čištěného povrchu
 Indikátor nabití baterie
 Snadné vyprázdnění nádoby na prach
 Ovladatelný, lehký a snadno použitelný
 Ergonomická rukojeť
 Možnost připevnění na zeď

TECHNICKÉ ÚDAJE

Výkon: 150 W
 Hladina zvuku: = <82 dB
 Objem nádoby na prach: 0,3 l
 Sací výkon:> = 24 W
 Průtok vzduchu:> = 8,5 l / min
 Vakuum:> = 7 kPa

NAPÁJENÍ

Baterie: 25,2 V; 2000 mAh
 Typ baterie: Li-Ion
 Doba nabíjení baterie: 6 hodin
 Pracovní doba:
 Úroveň 1 (nízký výkon): 40 min
 Úroveň 2 (vysoký výkon): 16 min
 AC nabíječka:
 Vstup: AC 100 ~ 240 V; 50/60 Hz
 Výstup: DC 25-29 V; 500 mA.

FYZIKÁLNÍ PARAMETRY

Hmotnost: 2,3 kg
 Rozměry (ŠxHxD): 119 x 22,5 x 25,5 cm

SADA OBSAHUJE

Síťová nabíječka
 Elektrokartáč
 Štěrbinová dýza 2v1
 Štěrbinová dýza
 Montážní deska
 Montážní sada
 Návod k použití



Čeština
Správná likvidace výrobku
(opotřebované elektrické a elektronické vybavení)



Označení umístěné na výrobku anebo v textech, které se ho týkají, poukazuje na skutečnost, že po vypršení doby používání je zakázáno likvidovat tento výrobek společně s ostatním domovním odpadem. Pro to, abyste se vyhnuli škodlivému vlivu na přírodní prostředí a lidské zdraví v důsledku nekontrolované likvidace odpadů, oddělte tento výrobek od odpadů jiného typu a zodpovědně ho recyklujte za účelem propagace opětovného využití hmotných zdrojů coby stálé praxe. Pro více informací ohledně místa a způsobu recyklace tohoto výrobku, která bude bezpečná pro životní prostředí, domácí uživatelé mohou kontaktovat maloobchodní prodejnu, v níž výrobek zakoupili, nebo orgán místní samosprávy. Firemní uživatelé mohou kontaktovat dodavatele a zkontrolovat podmínky kupní smlouvy. Neodstraňujte výrobek společně s ostatními komerčními odpady.

Vyrobeno v ČR pro LECHPOL ELECTRONICS Sp. z o.o. Sp.k., ul. Garwolińska 1, 08-400 Miętne, Polsko.

Danke für den Kauf des TEESA Gerätes. Bitte lesen Sie diese Bedienungsanleitung sorgfältig und bewahren diese auf für späteres Nachschlagen. Der Hersteller übernimmt keine Verantwortung für Schäden, die durch unsachgemäße Handhabung und Verwendung des Produktes verursacht wurden..

SICHERHEITSANLEITUNGEN

Um die Gefahr von Feuer, Stromschlag oder anderen Verletzungen zu vermeiden, befolgen Sie die grundlegenden Sicherheitsvorkehrungen bei der Verwendung elektrischer Geräte, einschließlich der folgenden:

- Bitte lesen Sie sorgfältig diese Bedienungsanleitung vor der Installation und Montage und heben diese auf für späteres Nachschlagen.
- Vor dem Anschluss des Gerätes an Netzsteckdose, stellen Sie sicher, dass die auf dem Gerät angegebene Spannung mit der Spannung der Steckdose übereinstimmt.
- Benutzen Sie nur das mitgelieferte Netzgerät um das Gerät aufzuladen
- Das mitgelieferte Netzgerät nicht zum aufladen anderer Geräte benutzen.
- Nicht den Saugprozess starten, wenn der Staubbehälter oder Filter nicht montiert ist.
- Das Gerät ist nur für den Hausgebrauch.
- Keine Gegenstände in die Lüftungsöffnungen stecken.
- Reinigen Sie das Gerät gemäß den Angaben im Abschnitt „Reinigung und Wartung“.
- Schalten Sie das Gerät **IMMER** aus und trennen es vom Stromnetz:
 - Wenn es nicht richtig funktioniert
 - Wenn ein seltenes Geräusch bei der Verwendung gibt
 - Vor dem Zerlegen des Gerätes
 - Vor der Reinigung
 - Bei Nichtgebrauch
- Halten Sie das Gerät außerhalb der Reichweite von Kindern. Lassen Sie Kinder nicht unbeaufsichtigt mit dem Produkt.
- Dieses Gerät sollte nicht von Personen (einschließlich Kinder) mit eingeschränkten physischen, sensorischen oder geistigen Fähigkeiten oder mangelnder Erfahrung und Wissen benutzt werden, sofern sie nicht von der Person überwacht werden, die für ihre Sicherheit verantwortlich ist.
- Halten Sie das Gerät und Ladegerät fern von Hitze, Wasser, Feuchtigkeit, scharfen Kanten und andere Faktoren, die das Gerät oder das Kabel des Ladegerätes beschädigen könnten.
- Stellen Sie das Gerät nicht ins Wasser oder andere Flüssigkeiten; verwenden Sie es nicht mit nassen oder feuchten Händen.
- Den Staubsauger nicht auf Personen oder Tiere richten während das Gerät in betrieb ist.
- Das Gerät nicht verwenden zum saugen von:
 - Große, scharfkantige Gegenstände, die das Gerät blockieren und beschädigen könnten;
 - Feinstaub, z. B. Gips, Zement, Mehl usw.,
 - Reste von Renovierungsarbeiten, Trümmern usw.,
 - Schädigende oder erodierende Flüssigkeiten oder brennbare und explosive Stoffe, da dies zu einem Brand führen kann;
 - Heiße oder brennende Stoffe;
 - Nasse Oberflächen oder Gegenstände;
 - Wasser oder andere Flüssigkeiten.

- Das Produkt nicht für andere Zwecke verwenden, als in dieser Bedienungsanleitung angegeben.
- Lassen Sie das Gerät nicht unbeaufsichtigt, wenn es funktioniert.
- Der Hersteller dieses Produkts ist nicht verantwortlich für Schäden, die durch unsachgemäße Handhabung und Verwendung des Geräts verursacht werden.
- Das Gerät **NICHT** benutzen wenn das Kabel des Ladegerätes beschädigt ist, oder das Gerät defekt ist.
- Versuchen Sie nicht, dieses Gerät selbst zu reparieren, nur autorisiertes und qualifiziertes Personal darf dieses Produkt reparieren. Das Gerät nicht zerlegen.
- Benutzen Sie nur autorisiertes Zubehör.

MONTAGE/DEMONTAGE

Wandmontage

- Der Staubsauger kann mit einer Montageplatte an der Wand befestigt werden.
- Die Platte sollte mit Befestigungsstiften und Schrauben, die im Lieferumfang enthalten sind, an der Wand befestigt werden.
- Wählen Sie einen Ort in der Nähe der Steckdose (das Ladekabel hat eine Länge von 1,8 m).
- Die Wandhalterung befindet sich unten am Batteriegehäuse.

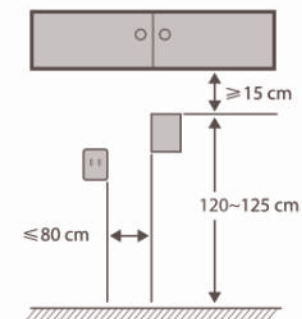

Zubehör anbringen

- Um das Zubehör am Rohr / Handstaubsauger zu befestigen, drücken Sie sein Ende auf das Rohr / Handstaubsauger, bis es einrastet.
- Die korrekte Installation wird durch ein hörbares Klicken angezeigt.
- Durch geeignete Ausschnitte an den Enden des Zubehörs können Sie diese nicht falsch anschließen.
- Um das Zubehör zu trennen, drücken Sie die Verriegelungstaste und ziehen es heraus.

AUFLADEN

- Stellen Sie sicher, dass das Gerät ausgeschaltet ist.
- Schließen Sie den Netzstecker an die Ladebuchse des Geräts an, die sich auf der Rückseite des Batteriegehäuses neben dem Griff befindet. Schließen Sie das Ladegerät an die Steckdose an.
- Wenn die Batterie vollständig aufgeladen ist, leuchten zwei LEDs.
- Wenn die Batterie halb leer ist, leuchtet eine LED.
- Wenn die Batterieladung niedrig ist, blinkt die untere Batterieladungs-Anzeige, bis sich das Gerät ausschaltet.
- Wenn die Batterie vollständig entladen ist, blinkt die untere LED einige Sekunden lang, wenn Sie den Netzschalter drücken.
- Voll aufgeladene Batterie ermöglicht:
 - 16 Minuten Benutzung im normalen Modus
 - 40 Minuten Benutzung im langsamen Modus
- Der Ladevorgang dauert bis zu 6 Stunden.
- Wenn die Batterie aufgeladen wird, blinkt die untere Batterieladungs-Anzeige.

10. Wenn die Batterie vollständig aufgeladen ist, erlischt die Batterieladungs-Anzeige nach einer Minute.
11. Trennen Sie das Ladegerät, wenn der Ladevorgang abgeschlossen ist.
12. Entfernen Sie die Batterie nicht aus dem Gerät, da sonst die Garantie erlischt.

Hinweise:

- Das Ladegerät kann während des Ladevorgangs warm werden - dies ist normal.
- Stellen Sie vor dem ersten Gebrauch sicher, dass die Batterie vollständig aufgeladen ist.
- Verwenden Sie zum Laden des Geräts nur das mitgelieferte Ladegerät.
- Laden Sie die Batterie nach jedem Gebrauch vollständig auf und lagern das Gerät vollständig aufgeladen.

BETRIEB

Hinweis: Vergewissern Sie sich vor der Verwendung des Geräts, dass keine scharfen Gegenstände an den Rädern und der Walzenbürste haften, um Kratzer auf empfindlichen Böden zu vermeiden und eine maximale Saugleistung zu gewährleisten.

1. Drücken Sie die Netztaaste, um das Gerät einzuschalten.
2. Wenn das Gerät eingeschaltet ist, arbeitet es standardmäßig im normalen Modus (die Modusanzeige leuchtet).
3. Um den Modus zu ändern, drücken Sie die Taste Modus (im langsamen Modus leuchtet die LED nicht).
4. Beginnen Sie mit dem Staubsaugen.
5. Drücken Sie die Netztaaste, um das Gerät auszuschalten.
6. Die elektrische Bürste verfügt über LEDs im vorderen Teil des Gehäuses. Die LEDs leuchten unabhängig vom ausgewählten Modus, wenn der Staubsauger eingeschaltet ist.

Staubsaugen mit Wischen*

1. Das Gerät kann gleichzeitig mit einem Wischaufsatz saugen und wischen. Stellen Sie vor dem Gebrauch sicher, dass das Kissen am Boden des Wassertanks befestigt ist.
2. Öffnen Sie zuerst den Wassereinfülldeckel auf der rechten Seite des Wassertanks. Gießen dann Wasser hinein, das die maximale Wasserstandslinie im Tank nicht überschreitet.
3. Um den Wischaufsatz zu befestigen, setzen Sie die elektrische Bürste an der richtig geformten Stelle auf dem Wischaufsatz ein.
4. Diese Elemente verbinden sich mit starken Magneten.
5. Um das Mikrofaserkissen zu befeuchten, setzen Sie die elektrische Bürste mit dem Tank auf der zu reinigenden Oberfläche und drücken mit dem Fuß auf die Wasser-Ausstoßtaaste links am Tank. Jedes drücken gibt eine kleine Menge Wasser in das Kissen ab.
6. Entfernen Sie nach Abschluss der Arbeiten den Wischaufsatz, indem Sie diesen aus der elektrischen Bürste ziehen.
7. Gießen Sie den Rest des Wassers aus dem Tank durch das Loch durch welches zuvor Wasser eingefüllt wurde.
8. Waschen Sie das Kissen nach jedem Gebrauch in warmem Wasser. Nicht in der Waschmaschine waschen.
9. Lagern Sie den Staubsauger nach Abschluss der Arbeiten nicht auf dem Wischdeckel.

***Wisch-aufsatz (TSA0118) ist nicht im Set enthalten. Er kann in unserem Online-Shop teesa.pl oder rebelelectro.com erworben werden.**

REINIGUNG UND WARTUNG

Staubbehälter

1. Drücken Sie die Verriegelungstaste des Staubbehälters und ziehen dann am Behälter.
2. Um den Staub aus dem Behälter zu entleeren, drücken Sie die Verriegelungstaste des Staubbehälterdeckels. Der Behälter-Deckel öffnet sich. Stellen Sie beim Schließen des Deckels sicher, dass der Riegel einrastet.
3. Es wird empfohlen, das Innere des Behälters zu reinigen. Entfernen Sie nach dem Herausziehen den unteren Teil von oben, indem Sie den Rand unter dem Schutzgitter drehen.
4. Im oberen Teil des Behälters befindet sich ein Filter, der ebenfalls entfernt werden muss, bevor die verbleibenden Elemente des Behälters gereinigt werden.
5. Der Filter kann durch Abstauben oder Spülen unter fließendem Wasser gereinigt werden.
6. Alle Elemente können unter fließendem Wasser gereinigt werden. Trocknen Sie diese vor dem nächsten Gebrauch gründlich ab.

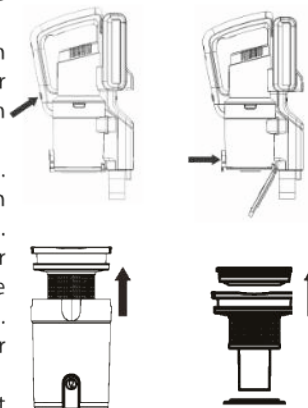

Elektrische Bürste

1. Um die Bürstenteile in gutem Zustand zu halten, reinigen Sie die rotierende Bürste alle paar Anwendungen.
2. So zerlegen Sie diese:
 - Trennen Sie die elektrische Bürste vom Schlauch oder Staubsauger.
 - Drehen Sie diese um,
 - Von der Vorderseite der elektrischen Bürste aus gesehen befindet sich eine Klappe, die auf der rechten Seite entfernt werden muss.
 - Ziehen Sie dann die Bürstenrolle heraus und reinigen diese von Schmutz.

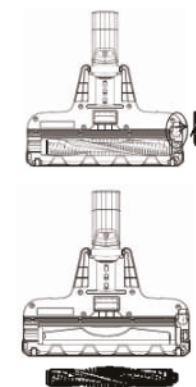

LAGERUNG

- Vor dem Aufbewahren sicherstellen, dass das Gerät sauber, trocken und voll aufgeladen ist.
- Das Gerät an einem trockenen Ort aufbewahren
- Das Set beinhaltet eine Montageplatte, welche es ermöglicht den Staubsauger aufrecht an der Wand aufzubewahren.

SPECIFIKACE

ALLGEMEINE MERKMALE

Schnurloser Handstaubsauger
 2 Leistungsstufen
 Hintergrundbeleuchtung der zu reinigende Oberfläche
 Batterieladungsanzeige
 Einfache Leerung des Staubbehälters
 Wendig, Leichtgewicht und einfache Benutzung
 Ergonomischer Griff
 Geeignet für Wandmontage

TECHNISCHE DATEN

Leistung: 150 W
 Lärmpegel: ≤ 82 dB
 Fassungsvermögen des Staubbehälters: 0,3 l
 Saugleistung: ≥ 24 W
 Luftstrom: $\geq 8,5$ l/s
 Vakuum: ≥ 7 kPa

STROMVERSORGUNG

Batterie: 25,2 V; 2000 mAh
 Batterietyp: Li-Ion
 Ladezeit: bis zu 6 h
 Maximale Betriebszeit:
 Stufe 1 (niedrig): 40 min
 Stufe 2 (hoch): 16 min
 AC Ladegerät
 Eingang: AC 100 ~ 240 V; 50/60 Hz
 Ausgang: DC 25-29 V; 500 mA

PHYSISCHE PARAMETER

Gewicht: 2,3 kg
 Abmessungen: 119 x 22,5 x 25,5 cm

IM SET

AC Ladegerät
 Elektrische Bürste
 2-in-1 Fugenbürste
 Fugendüse
 Montageplatte
 Montageset
 Bedienungsanleitung



Deutsch
Korrekte Entsorgung dieses Produkts
(Elektromüll)



(Anzuwenden in den Ländern der Europäischen Union und anderen europäischen Ländern mit einem separaten Sammelsystem)
 Die Kennzeichnung auf dem Produkt bzw. auf der dazugehörigen Literatur gibt an, dass es nach seiner Lebensdauer nicht zusammen mit dem normalen Haushaltsmüll entsorgt werden darf. Entsorgen Sie dieses Gerät bitte getrennt von anderen Abfällen, um der Umwelt bzw. der menschlichen Gesundheit nicht durch unkontrollierte Müllbeseitigung zu schaden. Recyceln Sie das Gerät, um die nachhaltige Wiederverwertung von stofflichen Ressourcen zu fördern. Private Nutzer sollten den Händler, bei dem das Produkt gekauft wurde, oder die zuständigen Behörden kontaktieren, um in Erfahrung zu bringen, wie sie das Gerät auf umweltfreundliche Weise recyceln können. Gewerbliche Nutzer sollten sich an Ihren Lieferanten wenden und die Bedingungen des Verkaufsvertrags konsultieren. Dieses Produkt darf nicht zusammen mit anderem Gewerbemüll entsorgt werden.

Hergestellt in China für LECHPOL ELECTRONICS Sp. z o.o. Sp.k., ul. Garwolińska 1, 08-400 Miętne.

Thank you for purchasing TEESA appliance. Read this instruction manual and keep it for future reference. Producer does not take responsibility for damages caused by inappropriate handling and use of the product.

SAFETY INSTRUCTIONS

In order to reduce the injuries or damages, follow basic safety precautions applied when using any electrical device, including the following:

1. Read the entire instruction manual before you start installation and assembly and keep it for future reference. Keep the manual for future reference.
2. Before connecting the device to power supply socket, make sure the voltage indicated on the device corresponds to the voltage in the power supply socket.
3. Use only the included AC charger to charge the device.
4. Do not use the included AC charger to charge other devices or batteries.
5. Do not start vacuuming if the dust bag or filter are not installed in the vacuum cleaner.
6. Appliance for household use only.
7. Do not place any objects in ventilation slots.
8. Clean this device in accordance to instructions listed in Cleaning section.
9. Turn off the device:
 - if it's not operating correctly
 - if there's an uncommon voice when using
 - before disassembling the device
 - before cleaning
 - when not in use
10. Keep the device out of the reach of children. Do not leave children unsupervised with the product.
11. This appliance must not be used by persons (including children) with reduced physical, sensory or mental capabilities, or lack of experience and knowledge, unless they are supervised by the person who is responsible for their safety.
12. Keep the device and charger away from heat, water, moisture, sharp, edges and any other factor which may damage the appliance or charger cable.
13. Do not place the appliance in water or any liquid; nor handle/use it with wet or moist hands.
14. Do not point tube at people or animals.
15. Do not vacuum:
 - big objects with sharp edges; it may block and damage the device;
 - fine dust - e.g. plaster, cement, flour, etc.,
 - remnants of renovation works, debris etc.,
 - harmful and corrosive liquids or flammable and explosive substances as this may cause fire;
 - hot or glowing substances;
 - wet or moisture surfaces and objects;
 - water and other liquids.
16. Do not use the product for purposes different from displayed in this operating manual.
17. Do not leave the appliance unattended when it's working.
18. Producer of this product is not responsible for damages caused by inappropriate handling and using of the device.

19. Do not use this device if the charger cable is damaged or appliance is broken.
20. Do not attempt to repair this device yourself. Only authorized and qualified personnel may repair this device. Never disassemble this device.
21. Use only authorized accessories.

ASSEMBLING/DISASSEMBLING

Wall mount

1. The vacuum cleaner can be attached to the wall using mounting plate.
2. The plate should be attached to the wall with mounting pins and screws, which are included in the kit.
3. Choose a location near the power outlet (the charger cable has a length of 1.8 m).
4. The wall mount is located at the bottom of the battery housing.

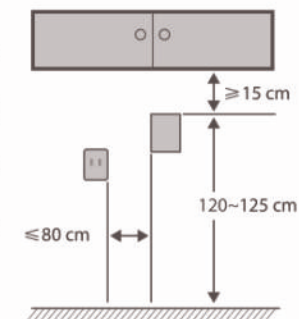

Attaching accessories

1. To attach the accessory to the tube / hand vacuum cleaner, push its end onto the tube / hand vacuum cleaner until it locks in place.
2. Correct installation is indicated by an audible click.
3. Appropriate cutouts at the ends of accessories do not allow you to connect them incorrectly.
4. To disconnect the accessory, press the release button and pull it out.

CHARGING

1. Make sure the device is switched off.
2. Connect the AC charger plug to the device's charging socket, which is located at the back of the battery housing next to the handle. Connect the AC charger to the power socket.
3. When the battery is fully charged, two LEDs are on.
4. When the battery is half empty, one LED is on.
5. When the battery level is low, the lower battery level indicator blinks until the device turns off.
6. When the battery is completely discharged, pressing the power button will cause the lower LED to flash for a few seconds.
7. Fully charged battery allows:
 - 16 minutes usage in normal mode
 - 40 minutes usage in slow mode
8. Charging takes up to 6 hours.
9. When the battery is charging, the lower battery level indicator will blink.

10. When fully charged, the battery level indicator will turn off after a minute.
11. Disconnect the charger when charging is finished.
12. Do not remove the battery from the device – it may void the warranty.

Notes:

- The charger may become warm during charging – this is normal.
- Before first use, make sure, that the battery is fully charged.
- Use only the included charger to charge the device.
- After each use, fully charge the battery and store the device fully charged.

OPERATION

Note: Before using the appliance, check that no sharp objects have become attached to the wheels and the roller brush to avoid scratching delicate floors and ensure maximum vacuuming performance.

1. Press the power button to turn on the device.
2. By default, when turned on, the device will work in normal mode (the mode indicator will be on).
3. To change the mode, press the mode button (in slow mode the LED will not light up).
4. Start vacuuming.
5. To turn off the device, press the power button.
6. The electric brush has LEDs located inside the front part of the housing. The LEDs light up when the vacuum cleaner is on, regardless of the selected mode.

Vacuuming with mopping*

1. The device has the ability to vacuum and mop simultaneously using a mopping attachment. Make sure the pad is attached to the bottom of the water tank before use.
2. First, open the water filler cap on the right side of the water tank. Then pour water in there, not exceeding the maximum water level line in the tank.
3. To attach the mopping attachment, insert the electric brush in a properly shaped place on the mopping attachment.
4. These elements connect with each other with strong magnets.
5. To moisten the microfiber pad, place the electric brush with the tank on the surface to be cleaned and press the water ejection button on the left of the tank with your foot. Each press releases a small amount of water into the pad.
6. After finishing work, remove the mopping attachment by pulling it out of the electric brush.
7. Pour out the rest of the water from the tank through the hole that was previously filled with water.
8. After each use wash the pad in warm water. Do not wash in the washing machine.
9. After finishing work, do not store the vacuum cleaner on the mopping attachment.

***Mopping attachment (TSA0118) is not included in the set. It is available for purchase in our online store teesa.pl or rebelectro.com.**

CLEANING AND MAINTENANCE

Dust container

1. Press the dust container release button and then pull the container.
2. To spill the dust from the container, press the dust container lid release button. The container lid will open. When closing the lid, make sure the catch locks in place.
3. It is recommended to clean the inside of the container. After pulling it out, remove its lower part from the top by turning the rim under the protective mesh.
4. There is a filter in the upper part of the container, which must also be removed before cleaning the remaining elements of the container.
5. The filter can be cleaned by dusting it off or rinsing it under running water.
6. All the elements can be cleaned under running water. Dry them thoroughly before next use.

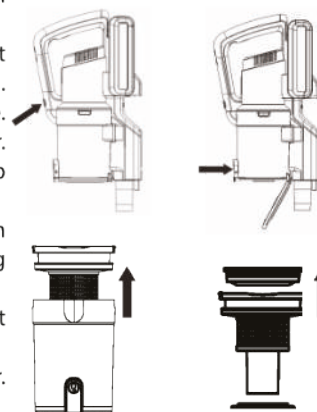
**Electric brush**

1. To keep the brush parts in good condition, clean the rotating brush inside every few uses.
2. To disassemble it:
 - Disconnect the electric brush from the tube or vacuum cleaner,
 - Turn it upside down,
 - Looking from the front of the electric brush, there is a flap that must be removed on its right side,
 - Then pull out the brush roll and clean it from dirt.

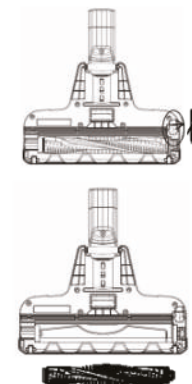

STORAGE

- Before storing, make sure the device is clean, dry and fully charged.
- Store the device in a dry place.
- The set includes a mounting plate that allows the vacuum cleaner to be stored on the wall in an upright position.

SPECIFICATION

BASIC FEATURES

Cordless hand held vacuum cleaner
 2 performance levels
 Backlight of cleaning surface
 Battery level indicator
 Easy emptying of dust container
 Maneuverable, lightweight and easy to use
 Ergonomic handle
 Mountable on the wall

TECHNICAL DATA

Power: 150 W
 Sound power level: ≤ 82 dB
 Dust container capacity: 0,3 l
 Suction power: ≥ 24 W
 Airflow: $\geq 8,5$ l/s
 Vacuum: ≥ 7 kPa

POWER SUPPLY

Battery: 25,2 V; 2000 mAh
 Battery type: Li-Ion
 Charging time: up to 6 h
 Maximum runtime:
 Level 1 (low): 40 min
 Level 2 (high): 16 min
 AC charger:
 Input: AC 100 ~ 240 V; 50/60 Hz
 Output: 25-29 V; 500 mA

PHYSICAL PARAMETERS

Weight: 2,3 kg
 Dimensions: 119 x 22,5 x 25,5 cm

IN SET

AC charger
 Electric brush
 2-in-1 crevice brush
 Crevice tool
 Mounting plate
 Mounting set
 User's manual



English
Correct Disposal of This Product
(Waste Electrical & Electronic Equipment)



(Applicable in the European Union and other European countries with separate collection systems) This marking shown on the product or its literature, indicates that it should not be disposed with other household wastes at the end of its working life. To prevent possible harm to the environment or human health from uncontrolled waste disposal, please separate this from other types of wastes and recycle it responsibly to promote the sustainable reuse of material resources. Household users should contact either the retailer where they purchased this product, or their local government office, for details of where and how they can take this item for environmentally safe recycling. Business users should contact their supplier and check the terms and conditions of the purchase contract. This product should not be mixed with other commercial wastes for disposal.

Made in China for LECHPOL ELECTRONICS Sp. z o.o. Sp.k., ul. Garwolińska 1, 08-400 Miętno.

Σας ευχαριστούμε για την αγορά της συσκευής TEESA. Διαβάστε προσεκτικά αυτές τις οδηγίες χρήσης πριν τη χρήση και φυλάξτε τις για μελλοντική χρήση. Ο παραγωγός δεν αναλαμβάνει την ευθύνη για ζημιές που προκλήθηκαν από ακατάλληλο χειρισμό και χρήση του προϊόντος.

ΟΔΗΓΙΕΣ ΑΣΦΑΛΕΙΑΣ

Για να μειώσετε τους τραυματισμούς ή τις ζημιές, ακολουθήστε τις βασικές προφυλάξεις ασφαλείας που εφαρμόζονται κατά τη χρήση οποιασδήποτε ηλεκτρικής συσκευής, συμπεριλαμβανομένων των παρακάτω:

1. Διαβάστε αυτό το εγχειρίδιο οδηγιών προσεκτικά, ακόμα και αν είστε εξοικειωμένοι με τη συσκευή. Διατηρήστε το εγχειρίδιο για μελλοντική αναφορά.
2. Πριν συνδέσετε τη συσκευή στην πρίζα, βεβαιωθείτε ότι η τάση που αναγράφεται στη συσκευή αντιστοιχεί στην τάση στην πρίζα ρεύματος.
3. Χρησιμοποιήστε μόνο τον ενσωματωμένο φορτιστή AC για τη φόρτιση της συσκευής.
4. Μην χρησιμοποιείτε τον φορτιστή εναλλασσόμενου ρεύματος που περιλαμβάνεται για να φορτίσετε άλλες συσκευές ή μπαταρίες.
5. Μην ξεκινήσετε τη σκούπιση εάν η τσάντα ή το φίλτρο σκόνης δεν έχει εγκατασταθεί στην ηλεκτρική σκούπα.
6. Συσκευή για οικιακή χρήση μόνο.
7. Μην τοποθετείτε αντικείμενα στις υποδοχές εξαερισμού.
8. Καθαρίστε τη συσκευή σύμφωνα με τις οδηγίες που αναφέρονται στην ενότητα Καθαρισμός.
9. Απενεργοποιήστε τη συσκευή:
 - εάν δεν λειτουργεί σωστά,
 - εάν ακούγεται ασυνήθιστος ήχος κατά τη χρήση,
 - πριν από την αποσυναρμολόγηση της συσκευής,
 - πριν τον καθαρισμό,
 - όταν δεν χρησιμοποιείται.
10. Κρατήστε τη συσκευή μακριά από παιδιά. Μην αφήνετε τα παιδιά χωρίς επίτηρηση με το προϊόν.
11. Αυτή η συσκευή δεν πρέπει να χρησιμοποιείται από άτομα (συμπεριλαμβανομένων παιδιών) με μειωμένες σωματικές, αισθητηριακές ή διανοητικές ικανότητες ή από έλλειψη εμπειρίας και γνώσης, εκτός εάν επιβλέπονται από το άτομο που είναι υπεύθυνο για την ασφάλειά τους.
12. Κρατήστε τη συσκευή και το φορτιστή μακριά από θερμότητα, νερό, υγρασία, αιχμηρά άκρα και οποιοδήποτε άλλο παράγοντα που μπορεί να βλάψει το καλώδιο της συσκευής ή του φορτιστή.
13. Μην τοποθετείτε τη συσκευή σε νερό ή οποιοδήποτε υγρό. ούτε χειρίζεστε / το χρησιμοποιείτε με υγρό ή υγρό χέρι.
14. Μην στρέφετε την ηλεκτρική σκούπα σε άτομα ή ζώα.
15. Μην χρησιμοποιείτε τη συσκευή για να σκουπίζετε:
 - μεγάλα αντικείμενα με αιχμηρά άκρα που θα μπορούσαν να μπλοκάρουν και να καταστρέψουν τη συσκευή;
 - λεπτή σκόνη - π.χ. σοβά, τσιμέντο, αλεύρι κ.λπ.,
 - υπολείμματα εργασιών ανακαίνισης, συντρίμια κ.λπ.,
 - βλάβες ή διαβρωτικά υγρά ή εύφλεκτες και εκρηκτικές ουσίες, καθώς αυτό θα μπορούσε να προκαλέσει πυρκαγιά
 - θερμές ή καυτές ουσίες
 - υγρές επιφάνειες ή υγρά αντικείμενα.
 - νερό ή οποιοδήποτε άλλο υγρό

16. Μην χρησιμοποιείτε το προϊόν για σκοπούς διαφορετικούς από αυτούς που εμφανίζονται σε αυτό το εγχειρίδιο χρήσης.
17. Μην αφήνετε τη συσκευή αψύλακτη όταν λειτουργεί.
18. Ο παραγωγός αυτού του προϊόντος δεν είναι υπεύθυνος για ζημιές που προκλήθηκαν από ακατάλληλο χειρισμό και χρήση της συσκευής.
19. Μην χρησιμοποιείτε αυτή τη συσκευή εάν το καλώδιο του φορτιστή είναι κατεστραμμένο ή η συσκευή έχει σπάσει.
20. Μην επιχειρήσετε να επισκευάσετε μόνοι σας αυτή τη συσκευή. Μόνο εξουσιοδοτημένο και εξειδικευμένο προσωπικό μπορεί να επισκευάσει τη συσκευή. Ποτέ μην αποσυναρμολογήσετε αυτή τη συσκευή.
21. Χρησιμοποιείτε μόνο εξουσιοδοτημένα εξαρτήματα.

ΣΥΝΑΡΜΟΛΟΓΗΣΗ / ΑΠΟΣΥΝΑΡΜΟΛΟΓΗΣΗ

Τοποθέτηση σε τοίχο

1. Η ηλεκτρική σκούπα μπορεί να συνδεθεί στον τοίχο με πλάκα συναρμολόγησης.
2. Η πλάκα πρέπει να είναι στερεωμένη στον τοίχο με καρφίτσες στερέωση και βίδες, οι οποίες περιλαμβάνονται στο κιτ.
3. Επιλέξτε μια θέση κοντά στην πρίζα (το καλώδιο του φορτιστή έχει μήκος 1,8 μ.).
4. Η βάση τοίχου βρίσκεται στο κάτω μέρος του περιβλήματος της μπαταρίας.

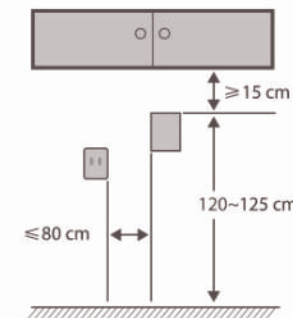

Τοποθέτηση αξεσουάρ

1. Για να τοποθετήσετε το εξάρτημα στην ηλεκτρική σκούπα / σωλήνα, σπρώξτε το άκρο του στην ηλεκτρική σκούπα / χειρός μέχρι να ασφαλίσει στη θέση του.
2. Η σωστή εγκατάσταση υποδεικνύεται με ακουστικό κλικ.
3. Οι κατάλληλες εγκοπές στα άκρα των εξαρτημάτων δεν σας επιτρέπουν να συνδέσετε εσφαλμένα.
4. Για να αποσυνδέσετε το εξάρτημα, πατήστε το κουμπί απελευθέρωσης και τραβήξτε το προς τα έξω.

ΦΟΡΤΙΣΗ

1. Βεβαιωθείτε ότι η συσκευή είναι απενεργοποιημένη.
2. Συνδέστε το βύσμα του φορτιστή AC στην υποδοχή φόρτισης της συσκευής, η οποία βρίσκεται στο πίσω μέρος του περιβλήματος της μπαταρίας δίπλα στη λαβή. Συνδέστε το φορτιστή AC στην πρίζα.
3. Όταν η μπαταρία είναι πλήρως φορτισμένη, ανάβουν δύο λυχνίες LED.
4. Όταν η μπαταρία είναι εν μέρει άδεια, ανάβει μία λυχνία LED.
5. Όταν η στάθμη της μπαταρίας είναι χαμηλή, η χαμηλότερη ένδειξη στάθμης μπαταρίας αναβοσβήνει μέχρι η συσκευή να σβήσει.
6. Όταν η μπαταρία είναι πλήρως αποφορτισμένη, το πάτημα του κουμπού τροφοδοσίας θα προκαλέσει την αναβοσβήνει της κατώτερης λυχνίας LED για μερικά δευτερόλεπτα
7. Η πλήρως φορτισμένη μπαταρία επιτρέπεται:

- 16 λεπτά χρήσης σε κανονική λειτουργία
 - 40 λεπτά χρήσης σε αργή λειτουργία
8. Η φόρτιση διαρκεί έως 6 ώρες.
 9. Όταν η μπαταρία φορτίζεται, η χαμηλότερη ένδειξη στάθμης της μπαταρίας αναβοσβήνει.
 10. Όταν φορτιστεί πλήρως, η ένδειξη στάθμης μπαταρίας θα σβήσει μετά από ένα λεπτό.
 11. Αποσυνδέστε το φορτιστή όταν ολοκληρωθεί η φόρτιση.
 12. Μην αφαιρέσετε την μπαταρία από τη συσκευή - μπορεί να ακυρωθεί η εγγύηση.

Σημειώσεις:

- Ο φορτιστής μπορεί να ζεσταθεί κατά τη διάρκεια της φόρτισης - αυτό είναι φυσιολογικό.
- Πριν από την πρώτη χρήση, βεβαιωθείτε ότι η μπαταρία είναι πλήρως φορτισμένη.
- Χρησιμοποιήστε μόνο τον ενσωματωμένο φορτιστή για τη φόρτιση της συσκευής.
- Μετά από κάθε χρήση, φορτίστε πλήρως την μπαταρία και αποθηκεύστε τη συσκευή πλήρως φορτισμένη.

ΛΕΙΤΟΥΡΓΙΑ

Σημείωση: Πριν χρησιμοποιήσετε τη συσκευή, βεβαιωθείτε ότι δεν έχουν προσδεθεί αιχμηρά αντικείμενα στους τροχούς και στη βούρτσα με ρολό για να αποφύγετε το γρατσούνισμα των λεπτών δαπέδων και να εξασφαλίσετε μέγιστη απόδοση ηλεκτρικής σκούπας.

1. Πατήστε το κουμπί τροφοδοσίας για να ενεργοποιήσετε τη συσκευή.
2. Από προεπιλογή, όταν είναι ενεργοποιημένη, η συσκευή θα λειτουργεί κανονικά (η ένδειξη λειτουργίας θα είναι αναμμένη).
3. Για να αλλάξετε τη λειτουργία, πατήστε το κουμπί λειτουργίας (σε αργή λειτουργία η λυχνία LED δεν ανάβει).
4. Ξεκινήστε το σκούπισμα.
5. Για να απενεργοποιήσετε τη συσκευή, πατήστε το κουμπί τροφοδοσίας.
6. Η ηλεκτρική βούρτσα διαθέτει LED που βρίσκονται μέσα στο μπροστινό τμήμα του περιβλήματος. Οι λυχνίες LED ανάβουν όταν η ηλεκτρική σκούπα είναι αναμμένη, ανεξάρτητα από την επιλεγμένη λειτουργία.

Σκούπισμα με σφουγγαρίσμα*

1. Η συσκευή έχει τη δυνατότητα σκουπίσματος και σφουγγίσματος ταυτόχρονα χρησιμοποιώντας ένα εξάρτημα σφουγγαρίσματος. Βεβαιωθείτε ότι το μαξιλάρι είναι τοποθετημένο στο κάτω μέρος της δεξαμενής νερού πριν τη χρήση.
2. Αρχικά, ανοίξτε το πώμα πλήρωσης νερού στη δεξιά πλευρά της δεξαμενής νερού. Στη συνέχεια, ρίξτε νερό εκεί, μη υπερβαίνοντας τη μέγιστη γραμμή στάθμης νερού στη δεξαμενή.
3. Για να στερεώσετε το εξάρτημα σφουγγίσματος, τοποθετήστε την ηλεκτρική βούρτσα σε κατάλληλα διαμορφωμένο σημείο στο εξάρτημα σφουγγίσματος.
4. Αυτά τα στοιχεία συνδέονται μεταξύ τους με ισχυρούς μαγνήτες.
5. Για να βρέξετε το μαξιλάρι μικροϊνών, τοποθετήστε την ηλεκτρική βούρτσα με τη δεξαμενή στην επιφάνεια που θέλετε να καθαρίσετε και πιέστε το κουμπί εκτίναξης νερού στα αριστερά της δεξαμενής με το πόδι σας. Κάθε τύπος απελευθερώνει μια μικρή ποσότητα νερού στο μαξιλάρι.
6. Αφού ολοκληρώσετε την εργασία, αφαιρέστε το εξάρτημα σφουγγαρίσματος τραβώντας το έξω από την ηλεκτρική βούρτσα.
7. Ρίξτε το υπόλοιπο νερό από τη δεξαμενή μέσα από την τρύπα που είχε προηγουμένως πληρωθεί με νερό.
8. Μετά από κάθε χρήση πλύνετε τη σφουγγαρίστρα σε ζεστό νερό. Μην πλένετε το πλυντήριο.
9. Μετά την ολοκλήρωση της εργασίας, μην αποθηκεύετε την ηλεκτρική σκούπα στο κάλυμμα σφουγγαρίσματος.

***Το εξάρτημα σφουγγαρίσματος (TSA0118) δεν περιλαμβάνεται στη συσκευή. Είναι διαθέσιμο για αγορά στο ηλεκτρονικό μας κατάστημα teesa.gr**

ΚΑΘΑΡΙΣΜΟΣ ΚΑΙ ΣΥΝΤΗΡΗΣΗ

Δοχείο σκόνης

1. Πατήστε το κουμπί απελευθέρωσης δοχείου σκόνης και στη συνέχεια τραβήξτε το δοχείο.
2. Για να πετάξετε τη σκόνη από το δοχείο, πιέστε το κουμπί απελευθέρωσης καπακιού του δοχείου σκόνης. Το καπάκι του δοχείου θα ανοίξει. Κατά το κλείσιμο του καπακιού, βεβαιωθείτε ότι το πώμα ασφαρίζει στη θέση του.
3. Συνιστάται να καθαρίζετε το εσωτερικό του δοχείου. Αφού το τραβάτε, αφαιρέστε το κάτω μέρος από την κορυφή στρέφοντας το χείλος κάτω από το προστατευτικό πλέγμα.
4. Υπάρχει ένα φίλτρο στο πάνω μέρος του δοχείου, το οποίο πρέπει επίσης να αφαιρεθεί πριν από τον καθαρισμό των υπόλοιπων στοιχείων του δοχείου.
5. Το φίλτρο μπορεί να καθαριστεί με ξεσκόνισμα ή ξεπλύματά του με τρεχούμενο νερό.
6. Όλα τα στοιχεία μπορούν να καθαριστούν με τρεχούμενο νερό. Στεγνώστε τα καλά πριν από την επόμενη χρήση.

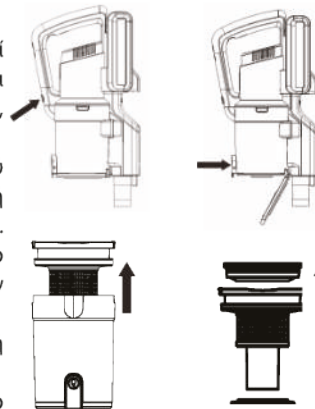

Ηλεκτρική βούρτσα

1. Για να διατηρήσετε τα εξαρτήματα της βούρτσας σε καλή κατάσταση, καθαρίστε την περιστρεφόμενη βούρτσα μέσα σε λίγες χρήσεις.
2. Για να το αποσυναρμολογήσετε:
 - Αποσυνδέστε την ηλεκτρική βούρτσα από το σωλήνα ή την ηλεκτρική σκούπα,
 - Γυρίστε το ανάποδα,
 - Κοιτάζοντας από το μπροστινό μέρος της ηλεκτρικής βούρτσας, υπάρχει ένα πτερύγιο που πρέπει να αφαιρεθεί στη δεξιά πλευρά του,
 - Στη συνέχεια, τραβήξτε έξω το ρολό της βούρτσας και καθαρίστε το από τη βρωμιά.

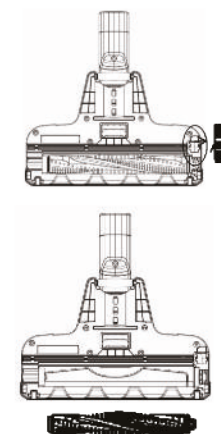

ΑΠΟΘΗΚΕΥΣΗ

- Πριν αποθηκεύσετε, βεβαιωθείτε ότι η συσκευή είναι καθαρή, στεγνή και πλήρως φορτισμένη.
- Αποθηκεύστε τη συσκευή σε στεγνό μέρος.
- Το σετ περιλαμβάνει μια πλάκα συναρμολόγησης που επιτρέπει στην ηλεκτρική σκούπα να αποθηκεύεται στον τοίχο σε όρθια θέση.

ΠΡΟΔΙΑΓΡΑΦΕΣ

ΒΑΣΙΚΑ ΧΑΡΑΚΤΗΡΙΣΤΙΚΑ

Ασύρματη ηλεκτρική σκούπα
2 επίπεδα ισχύος
Φωτισμός επιφάνειας καθαρισμού
Ένδειξη στάθμης μπαταρίας
Εύκολη εκκένωση δοχείου σκόνης
Ελαφρύ και εύκολο στη χρήση
Εργονομική λαβή
Τοποθέτηση στον τοίχο

ΤΕΧΝΙΚΑ ΔΕΔΟΜΕΝΑ

Ισχύς: 150 W
Επίπεδο ηχητικής ισχύος: = <82 dB
Χωρητικότητα δοχείου σκόνης: 0,3 l
Ισχύς αναρρόφησης: >=24 W
Ροή αέρα: >=8,5 l/s
Αναρρόφηση: >=7 kPa

ΠΑΡΟΧΗ ΗΛΕΚΤΡΙΚΟΥ ΡΕΥΜΑΤΟΣ

Μπαταρία: 25,2 V; 2000 mAh
Τύπος μπαταρίας: Li-Ion
Χρόνος φόρτισης: έως 6 ώρες
Μέγιστος χρόνος εκτέλεσης:
Επίπεδο 1 (χαμηλό): 40 λεπτά
Επίπεδο 2 (υψηλό): 16 λεπτά
Φορτιστής AC:
Είσοδος: AC 100 ~ 240 V; 50/60 Hz
Έξοδος: 25-29 V; 500 mA

ΦΥΣΙΚΕΣ ΠΑΡΑΜΕΤΡΟΙ

Βάρος: 2,3 kg
Διαστάσεις: 119 x 22,5 x 25,5 cm

ΣΤΟ ΣΕΤ

Φορτιστής AC
Ηλεκτρική βούρτσα
2-σε-1 βούρτσα ακροφυσίου
Εργαλείο ακροφυσίου
Πλάκα συναρμολόγησης
Σετ συναρμολόγησης
Εγχειρίδιο χρήστη



Ελληνικά
Σωστή απόρριψη αυτού του προϊόντος
(Απορρίμματα Ηλεκτρικού & Ηλεκτρονικού Εξοπλισμού)



(Ισχύει στην Ευρωπαϊκή Ένωση και σε άλλες ευρωπαϊκές χώρες με συστήματα χωριστής συλλογής) Αυτή η σήμανση που αναγράφεται στο προϊόν ή στη βιβλιογραφία του, υποδηλώνει ότι δεν θα πρέπει να διατίθεται μαζί με άλλα οικιακά απόβλητα στο τέλος της ζωής του. Για να αποφευχθεί πιθανή βλάβη στο περιβάλλον ή την ανθρώπινη υγεία από την ανεξέλεγκτη απόρριψη των αποβλήτων, διαχωρίστε τα από άλλα είδη αποβλήτων και ανακυκλώστε με υπευθυνότητα για την προώθηση της βιώσιμης επαναχρησιμοποίησης των υλικών πόρων. Οι οικιακοί χρήστες θα πρέπει να επικοινωνήσουν είτε με τον έμπορο λιανικής πώλησης από τον οποίο αγόρασαν αυτό το προϊόν είτε με το γραφείο της τοπικής κυβέρνησης για λεπτομέρειες σχετικά με το πού και πώς μπορούν να πάρουν αυτό το στοιχείο για περιβαλλοντικά ασφαλή ανακύκλωση. Οι επιχειρηματικοί χρήστες πρέπει να επικοινωνούν με τον προμηθευτή τους και να ελέγχουν τους όρους και τις προϋποθέσεις της σύμβασης αγοράς. Το προϊόν αυτό δεν πρέπει να αναμειχθεί με άλλα εμπορικά απόβλητα για απόρριψη.

Κατασκευάστηκε στην Κίνα για την LECHPOL ELECTRONICS Sp. z o.o. Sp.k., ul. Garwolińska 1, 08-400 Miętne.

Dziękujemy za zakup urządzenia TEESA. Przed użyciem należy dokładnie zapoznać się z treścią instrukcji obsługi oraz zachować ją w celu późniejszego wykorzystania. Producent nie ponosi odpowiedzialności za nieprawidłowe użycie produktu.

KWESTIE BEZPIECZEŃSTWA

Aby uniknąć uszkodzeń lub obrażeń, należy przestrzegać podstawowych środków bezpieczeństwa stosowanych przy obsłudze urządzeń elektrycznych, włączając te wyszczególnione poniżej:

1. Przed użyciem należy dokładnie zapoznać się z treścią instrukcji obsługi, nawet w przypadku wcześniejszego używania podobnego sprzętu. Instrukcję należy zachować w celu późniejszego wykorzystania.
2. Przed podłączeniem urządzenia, należy sprawdzić zgodność napięcia prądu gniazda sieciowego i urządzenia.
3. Do ładowania urządzenia należy używać wyłącznie oryginalnej ładowarki sieciowej dołączonej do zestawu.
4. Nie należy używać ładowarki sieciowej do ładowania innych urządzeń lub akumulatorów.
5. Nie należy rozpoczynać odkurzania, jeśli pojemnik na kurz lub filtr nie są zamontowane.
6. Urządzenie wyłącznie do użytku domowego.
7. Nie należy umieszczać żadnych przedmiotów w otworach wentylacyjnych urządzenia.
8. Urządzenie należy czyścić zgodnie ze wskazówkami zawartymi w sekcji "Czyszczenie".
9. Należy zawsze wyłączać urządzenie:
 - gdy urządzenie nie działa poprawnie,
 - jeśli odgłosy pracy urządzenia nie są standardowe lub świadczą o anomalii,
 - przed demontażem,
 - przed czyszczeniem,
 - jeśli nie jest używane.
10. Urządzenie należy przechowywać w miejscu niedostępnym dla dzieci. Zabrania się używania urządzenia przez dzieci bez nadzoru osób dorosłych.
11. Urządzenie nie może być obsługiwane przez osoby (w tym dzieci) o ograniczonych zdolnościach fizycznych, sensorycznych lub umysłowych, oraz przez osoby, które nie posiadają wiedzy i doświadczenia niezbędnego do obsługi tego urządzenia; z wyłączeniem sytuacji użytkownika urządzenia w obecności osoby odpowiedzialnej za ich bezpieczeństwo.
12. Urządzenie i ładowarkę sieciową należy przechowywać z dala od źródeł ciepła, wody, wilgoci, ostrych krawędzi oraz innych czynników, które mogłyby spowodować uszkodzenie tego urządzenia lub przewodu ładowarki.
13. Nie należy zanurzać urządzenia w wodzie ani obsługiwać go mokrymi dłońmi.
14. Kiedy urządzenie jest włączone, nie należy kierować go w stronę ludzi lub zwierząt.
15. Nie należy używać odkurzacza do odkurzania:
 - dużych przedmiotów o ostrych krawędziach, gdyż mogłyby one zablokować i w konsekwencji doprowadzić do uszkodzeń urządzenia;
 - drobnego pyłu – np. gipsu, cementu, mąki, itp.,
 - pozostałości po pracach remontowych, gruzu itp.,
 - szkodliwych i żrących płynów lub łatwopalnych i wybuchowych substancji, gdyż grozi to pożarem;
 - substancji gorących lub żarzących się;
 - wilgotnych lub mokrych powierzchni i przedmiotów;
 - wody lub innych płynów.
16. Nie należy używać urządzenia w innym celu niż opisanym w poniższej instrukcji.

17. Nie należy pozostawiać urządzenia w czasie pracy bez nadzoru.
18. Producent nie ponosi odpowiedzialności za uszkodzenia powstałe wskutek nieprawidłowego użycia produktu.
19. Zabrania się używać urządzenia, jeśli przewód ładowarki sieciowej został uszkodzony lub sprzęt nie działa prawidłowo.
20. Zabrania się własnoręcznej naprawy sprzętu. Jedyne osoby do tego upoważnione i wykwalifikowane mogą naprawiać urządzenie. Zabrania się demontażu urządzenia.
21. Nie należy używać nieoryginalnych akcesoriów.

MONTAŻ/DEMONTAŻ

Uchwyt ścienny

1. Odkurzacz można mocować do ściany za pomocą dołączonej płytki montażowej.
2. Płytkę należy przymocować do ściany za pomocą kołków i wkrętów montażowych, które są dołączone do zestawu.
3. Należy wybrać miejsce w pobliżu gniazda zasilania sieciowego (przewód ładowarki sieciowej ma długość 1,8 m).
4. Zaczep ścienny znajduje się w dolnej części obudowy baterii.

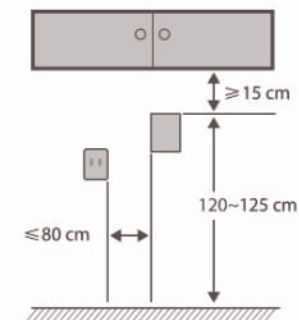

Podłączanie akcesoriów

1. Aby podłączyć akcesorium do rury/odkurzacza ręcznego należy nasadzić końcówkę na rurę/odkurzacz ręczny i docisnąć, aż zablokuje się w miejscu.
2. Poprawny montaż sygnalizowany jest słyszalnym kliknięciem.
3. Odpowiednie wycięcia na końcówkach akcesoriów nie pozwalają na podłączenie ich w sposób nieprawidłowy.
4. Aby odłączyć akcesorium, należy wcisnąć przycisk zwalniania danej końcówki i pociągnąć.

ŁADOWANIE

1. Należy upewnić się, że urządzenie jest wyłączone.
2. Należy połączyć wtyk ładowarki sieciowej z gniazdem ładowania urządzenia, które znajduje się w tylnej części obudowy baterii, obok uchwytu. Następnie należy podłączyć ładowarkę sieciową do gniazda zasilania sieciowego.
3. Gdy bateria jest w pełni naładowana świecą się dwa wskaźniki naładowania baterii.
4. Gdy bateria jest w połowie rozładowana, świeci się jeden wskaźnik naładowania baterii.
5. Gdy poziom baterii jest niski, dolny wskaźnik naładowania baterii miga, aż do wyłączenia się urządzenia.
6. Gdy bateria jest całkowicie rozładowana, naciśnięcie przycisku zasilania spowoduje kilkusekundowe miganie dolnego wskaźnika naładowania baterii.
7. W pełni naładowana bateria pozwala na:
 - około 16 minut pracy w trybie normal
 - około 40 minut pracy w trybie slow
8. Czas ładowania wynosi do 6 godzin.

9. Podczas ładowania dolny wskaźnik naładowania baterii będzie migać.
10. Po pełnym naładowaniu wskaźnik naładowania baterii wyłączy się po minucie.
11. Po zakończeniu ładowania, należy odłączyć ładowarkę sieciową od urządzenia oraz od gniazda zasilania sieciowego.
12. Nie należy wyjmować baterii z urządzenia – grozi to utratą gwarancji.

Uwagi:

- Podczas ładowania ładowarka może się nagrzewać - jest to normalne zjawisko.
- Przed pierwszym użyciem, należy się upewnić, że bateria jest całkowicie naładowana.
- Do ładowania baterii należy używać wyłącznie ładowarki dołączonej do zestawu.
- Po każdym użyciu, należy całkowicie naładować baterię oraz przechowywać urządzenie całkowicie naładowane.

OBSŁUGA

Uwaga: Aby uniknąć zarysowania delikatnych podłóg i zapewnić maksymalną wydajność odkurzania, przed rozpoczęciem używania urządzenia należy sprawdzić czy do kół i wałka elektroszczotki nie przyczepiły się ostre przedmioty.

1. Należy nacisnąć przycisk zasilania, aby włączyć urządzenie.
2. Domyślnie po włączeniu, urządzenie będzie pracowało w trybie normal (wskaźnik trybu będzie świecił).
3. Aby zmienić tryb należy nacisnąć przycisk trybu (w trybie slow wskaźnik trybu nie będzie się świecił).
4. Należy rozpocząć odkurzanie.
5. Aby wyłączyć urządzenie, należy nacisnąć przycisk zasilania.
6. Elektroszczotka posiada diody LED umieszczone wewnątrz obudowy w jej przedniej części. Diody świecą gdy odkurzacz jest włączony, niezależnie od wybranego trybu.

Odkurzanie z mopowaniem*

1. Urządzenie ma możliwość odkurzania i mopowania jednocześnie z użyciem nakładki mopującej. Należy zwrócić uwagę na to, żeby ściereczka była przyczepiona do spodu zbiornika na wodę przed użyciem.
2. W pierwszej kolejności należy otworzyć zaślepkę wlewu wody znajdującą się na górze nakładki po jej prawej stronie. Następnie należy wlać tam wodę, nie przekraczając linii maksymalnego poziomu wody w zbiorniku.
3. Aby zamocować nakładkę mopującą, należy wstawić elektroszczotkę w odpowiednio wyprofilowane miejsce na nakładce mopującej.
4. Elementy te łączą się ze sobą za pomocą mocnych magnesów.
5. Aby nawilżyć ściereczkę, należy trzymać elektroszczotkę ze zbiornikiem na czyszczonej powierzchni i nacisnąć nogą na przycisk wyrzutu wody znajdujący się na górze zbiornika po jego lewej stronie. Każde naciśnięcie powoduje wyrzut małej ilości wody do ściereczki.
6. Po skończonej pracy należy rozłączyć elektroszczotkę i zbiornik poprzez pociągnięcie w górę elektroszczotki, przytrzymując przy tym zbiornik.
7. Należy wylać resztę wody ze zbiornika przez otwór, którym wcześniej wlało wodę.
8. Po każdym użyciu należy wyprać ściereczkę w ciepłej wodzie. Nie zaleca się prania w pralce.
9. Po zakończeniu pracy nie należy przechowywać odkurzacza na nakładce mopującej.

***Nakładka mopująca (TSA0118) nie jest dołączona do zestawu. Dostępna jest do kupienia w naszym sklepie internetowym teesa.pl lub rebelectro.com.**

CZYSZCZENIE I KONSERWACJA

Pojemnik na kurz

1. Należy nacisnąć przycisk zwalniający pojemnik na kurz a następnie pociągnąć za pojemnik.
2. Aby wysypać zawartość pojemnika, należy nacisnąć przycisk zwalniający dolną pokrywę pojemnika na kurz. Pokrywa pojemnika otworzy się. Przy zamykaniu pokrywy należy zwrócić uwagę na zaczep, który przy zamykaniu powinien się zatrzasnąć.
3. Zaleca się czyszczenie wewnętrznego modułu pojemnika. Po wyciągnięciu go należy odkręcić jego dolną część od górnej poprzez obrócenie obręczy znajdującej się pod siatką ochronną.
4. W górnej części modułu znajduje się filtr, który również należy zdjąć przed czyszczeniem pozostałych elementów modułu.
5. Filtr można czyścić poprzez wytrzepanie go z kurzu lub płukanie pod bieżącą wodą.
6. Wszystkie części można myć pod bieżącą wodą. Przed ponownym użyciem należy je dokładnie osuszyć.

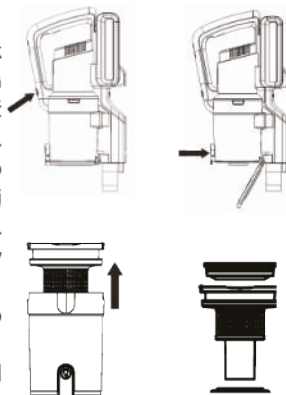

Elektroszczotka

1. Aby utrzymać elementy elektroszczotki w dobrym stanie, należy co kilka użyć wyczyścić obrotową szczotkę, znajdującą się w środku.
2. Aby ją zdemontować należy:
 - Odpiąć elektroszczotkę od rury lub od odkurzacza,
 - Obrócić ją dołem do góry,
 - Patrząc od przodu elektroszczotki, po jej prawej stronie znajduje się kłapka, którą należy zdjąć,
 - Następnie należy wyciągnąć wałek szczotki i oczyścić go z nieczystości.

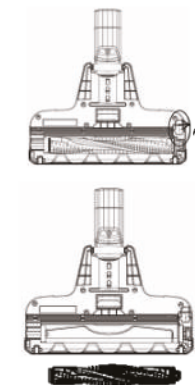

PRZECHOWYWANIE

- Przed przechowywaniem urządzenia, należy upewnić się, że jest ono czyste, suche i całkowicie naładowane.
- Urządzenie należy przechowywać w suchym miejscu.
- W zestawie dołączona jest płytki montażowa, która umożliwia przechowywanie odkurzacza na ścianie w pozycji pionowej.

SPECYFIKACJA

PODSTAWOWE CECHY PRODUKTU

Bezprzewodowy odkurzacz ręczny
 2 stopnie regulacji mocy
 Podświetlenie czyszczonej powierzchni
 Wskaźnik naładowania baterii
 Łatwe opróżnianie pojemnika na kurz
 Zwrotny, lekki i łatwy w obsłudze
 Ergonomiczny uchwyt
 Możliwość montażu na ścianie

DANE TECHNICZNE

Moc: 150 W
 Poziom dźwięku: =<82 dB
 Pojemność pojemnika na kurz: 0,3 l
 Moc ssąca: >=24 W
 Nadmuch: >=8,5 l/min
 Podciśnienie: >=7 kPa

ZASILANIE

Akumulator: 25,2 V; 2000 mAh
 Rodzaj akumulatora: Li-Ion
 Czas ładowania akumulatora: do 6 h
 Maksymalny czas pracy:
 Poziom 1 (niska moc): 40 min
 Poziom 2 (wysoka moc): 16 min
 Ładowarka sieciowa:
 Wejście: AC 100 ~ 240 V; 50/60 Hz
 Wyjście: DC 25-29 V; 500 mA

PARAMETRY FIZYCZNE

Waga: 2,3 kg
 Wymiary (SxWxG): 119 x 22,5 x 25,5 cm

W ZESTAWIE

Ładowarka sieciowa
 Elektroszczotka
 Końcówka szczelinowa 2w1
 Ssawka szczelinowa
 Płytki montażowa
 Zestaw montażowy
 Instrukcja obsługi



Poland
Prawidłowe usuwanie produktu
(Zużyty sprzęt elektryczny i elektroniczny)



Oznaczenie umieszczone na produkcie lub w odnoszących się do niego tekstach wskazuje, że po upływie okresu użytkowania nie należy usuwać z innymi odpadami pochodzącymi z gospodarstw domowych. Aby uniknąć szkodliwego wpływu na środowisko naturalne i zdrowie ludzi wskutek niekontrolowanego usuwania odpadów, prosimy o oddzielenie produktu od innego typu odpadów oraz odpowiedzialny recykling w celu promowania ponownego użycia zasobów materialnych jako stałej praktyki. W celu uzyskania informacji na temat miejsca i sposobu bezpiecznego dla środowiska recyklingu tego produktu użytkownicy w gospodarstwach domowych powinni skontaktować się z punktem sprzedaży detalicznej, w którym dokonali zakupu produktu, lub z organem władz lokalnych. Użytkownicy w firmach powinni skontaktować się ze swoim dostawcą i sprawdzić warunki umowy zakupu. Produktu nie należy usuwać razem z innymi odpadami komercyjnymi.

Wyprodukowano w CHRL dla LECHPOL ELECTRONICS Sp. z o.o. Sp.K., Ul. Garwolińska 1, 08-400 miętne.

Vă mulțumim pentru achiziționarea acestui aparat TEESA. Citiți acest manual de instrucțiuni și păstrați-l pentru consultări ulterioare. Producătorul nu își asumă responsabilitatea pentru daunele cauzate de manipularea și utilizarea necorespunzătoare a produsului.

INSTRUCȚIUNI PRIVIND SIGURANȚA

Pentru a reduce răniile sau pagubele cauzate de o utilizare necorespunzătoare, respectați recomandările de bază privind siguranța atunci când utilizați orice dispozitiv electric, inclusiv următoarele recomandări:

1. Citiți manualul de instrucțiuni înainte de a începe instalarea și asamblarea și păstrați-l pentru consultări ulterioare.
2. Înainte de a conecta dispozitivul la priza de alimentare, asigurați-vă că tensiunea indicată pe dispozitiv corespunde tensiunii de la priza de alimentare de perete.
3. Utilizați numai încărcătorul inclus în colet pentru a încărca dispozitivul.
4. Nu folosiți încărcătorul inclus pentru a încărca alte dispozitive sau baterii.
5. Nu începeți aspirarea dacă sacul de praf sau filtrul nu sunt instalate în aspirator.
6. Aparatul este destinat numai utilizării casnice.
7. Nu așezați obiecte în fantele pentru ventilație.
8. Curățați acest dispozitiv în conformitate cu instrucțiunile prezentate în secțiunea Curățare.
9. Opriți dispozitivul:
 - dacă nu funcționează corect
 - dacă există un zgomot neobișnuit pe durata utilizării
 - înainte de a demonta dispozitivul
 - înainte de curățare
 - când nu este folosit
10. Nu țineți dispozitivul la îndemâna copiilor. Nu lăsați copiii nesupravegheați cu produsul.
11. Acest aparat nu trebuie utilizat de către persoane (inclusiv copii) cu capacități fizice, senzoriale sau mentale reduse sau lipsă de experiență și cunoștințe, decât dacă sunt supravegheate de o persoană care este responsabilă de siguranța lor.
12. Țineți dispozitivul și încărcătorul departe de căldură, apă, umiditate, margini ascuțite sau orice alt factor care poate deteriora aparatul sau cablul încărcătorului.
13. Nu așezați aparatul în apă sau lichid; nici nu-l utilizați având mâinile ude sau umede.
14. Nu îndreptați tubul de aspirare către oameni sau animale.
15. Nu aspirați:
 - obiecte mari cu margini ascuțite deoarece pot bloca și deteriora dispozitivul;
 - praf fin - de exemplu tencuială, ciment, făină etc.;
 - resturi de lucrări de renovare, resturi etc.;
 - lichide nocive și corozive sau substanțe inflamabile și explozive, deoarece acestea pot provoca incendii;
 - suprafețe calde sau strălucitoare;
 - suprafețe și obiecte ude sau umede;
 - apă și alte lichide.
16. Nu folosiți produsul în alte scopuri decât cele afișate în acest manual de utilizare.
17. Nu lăsați aparatul nesupravegheat când acesta funcționează.
18. Producătorul acestui produs nu este responsabil pentru daunele cauzate de manipularea și utilizarea necorespunzătoare a dispozitivului.

19. Nu folosiți acest dispozitiv dacă cablul încărcătorului este deteriorat sau dacă aparatul este defect.

20. Nu încercați să reparați acest dispozitiv. Numai personalul autorizat și calificat poate repara acest dispozitiv. Nu dezamblați niciodată acest dispozitiv.

21. Folosiți numai accesorii autorizate.

MONTARE/DEMONTARE

Montare pe perete

1. Aspiratorul poate fi fixat pe perete cu ajutorul plăcii de montare.
2. Placa trebuie fixată pe perete cu dibluri și șuruburi de fixare, care sunt incluse în kit.
3. Alegeți o locație în apropierea prizei (cablul încărcătorului are o lungime de 1,8 m).
4. Suportul de perete este situat în partea de jos a carcasei bateriei.

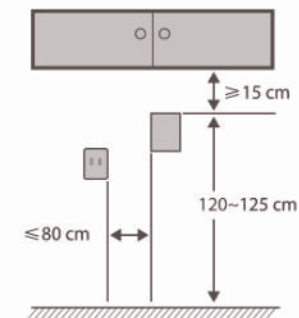

Atașare accesorii

1. Pentru a fixa accesoriul la tub / aspirator, împingeți capătul său pe tub / aspirator până când se blochează.
2. Instalarea corectă este indicată printr-un clic care se aude.
3. Decupajele corespunzătoare la capetele accesoriilor nu vă permit să le conectați incorect.
4. Pentru a deconecta accesoriul, apăsați butonul de eliberare și trageți-l afară.

ÎNCĂRCARE

1. Verificați ca aparatul să fie oprit.
2. Conectați mufa încărcătorului de rețea la priza de încărcare a dispozitivului, care se află în spatele carcasei bateriei de lângă mâner. Conectați încărcătorul la priza de perete.
3. Când bateria este complet încărcată, sunt pornite două LED-uri.
4. Când bateria este pe jumătate goală, este pornit un LED.
5. Când nivelul bateriei este scăzut, indicatorul de nivel al bateriei mai mic clipește până când dispozitivul se oprește.
6. Când bateria este complet descărcată, apăsarea butonului de pornire va face ca LED-ul inferior să clipească timp de câteva secunde.
7. Bateria complet încărcată permite:
 - 16 minute de utilizare în modul normal
 - 40 minute de utilizare în modul lent
8. Încărcarea durează până la 6 ore.
9. Când bateria se încarcă, indicatorul inferior al bateriei va clipi.
10. Când este complet încărcată, indicatorul nivelului bateriei se va opri după un minut.

11. Deconectați încărcătorul când se termină încărcarea.
12. Nu scoateți bateria din dispozitiv - poate anula garanția.

Note:

- Încărcătorul se poate încălzi în timpul încărcării - acest lucru este normal.
- Înainte de prima utilizare, asigurați-vă că bateria este complet încărcată.
- Utilizați numai încărcătorul inclus în colet pentru a încărca dispozitivul.
- După fiecare utilizare, încărcați complet bateria și depozitați dispozitivul complet încărcat.

UTILIZARE

Notă: Înainte de a folosi aparatul, verificați să nu fie niciun obiect ascuțit atașat la roți și la perie, pentru a evita zgârierea podelelor și pentru a vă asigura performanțele maxime de aspirare.

1. Apăsăți butonul de pornire pentru a porni dispozitivul.
2. În mod implicit, atunci când este pornit, dispozitivul va funcționa în modul normal (indicatorul de mod va fi pornit).
3. Pentru a schimba modul, apăsați butonul de mod (în modul lent LED-ul nu se va aprinde).
4. Începeți aspirarea.
5. Pentru a opri dispozitivul, apăsați butonul de pornire.
6. Peria electrică are LED-uri amplasate în partea din față a carcasei. LED-urile se aprind atunci când aspiratorul este pornit, indiferent de modul selectat.

Aspirarea cu mopul*

1. Dispozitivul are capacitatea de a aspira și a curăța cu mopul simultan folosind un atașament de curățare special. Înainte de utilizare, asigurați-vă că placa este fixată pe fundul rezervorului de apă.
2. Mai întâi, deschideți capacul de umplere a apei în partea dreaptă a rezervorului de apă. Apoi turnați apa acolo, fără a depăși linia maximă a nivelului de apă în rezervor.
3. Pentru a atașa dispozitivul special, introduceți peria electrică în locul special de pe atașamentul cu mop.
4. Aceste elemente se conectează între ele cu magneți puternici.
5. Pentru a umezi placa din microfibră, așezați peria electrică cu rezervorul pe suprafața de curățat și apăsați cu piciorul butonul de evacuare a apei din stânga rezervorului. Fiecare presare eliberează o cantitate mică de apă în tampon.
6. După terminarea lucrului, îndepărtați dispozitivul cu mop, scoțându-l din peria electrică.
7. Goliți restul de apă din rezervor prin orificiul care a fost umplut anterior cu apă.
8. După fiecare utilizare, spălați mopul în apă caldă. Nu spălați în mașina de spălat.
9. După terminarea lucrului, nu depozitați aspiratorul pe capacul de cosit.

*Atașamentul cu mop (TSA0118) nu este inclus în set. Este disponibil pentru achiziționare în magazinul online teesa.pl sau rebelelectro.com.

CURĂȚARE ȘI ÎNTREȚINERE**Recipientul de praf**

1. Apăsăți butonul de eliberare a recipientului de praf și apoi trageți containerul.
2. Pentru a goli praful din recipient, apăsați butonul de eliberare a capacului recipientului. Capacul recipientului se va deschide. Când închideți capacul, asigurați-vă că acesta se blochează.
3. Se recomandă curățarea interiorului recipientului. După ce scoateți recipientul, îndepărtați partea inferioară a acestuia din partea superioară rotind marginea sub plasa de protecție.
4. Există un filtru în partea superioară a recipientului, care trebuie de asemenea îndepărtat înainte de curățarea elementelor rămase ale recipientului.
5. Filtrul poate fi curățat prin scuturare sau curățare sub jet de apă.
6. Toate elementele pot fi curățate sub jet de apă. Uscați-le bine înainte de următoarea utilizare.

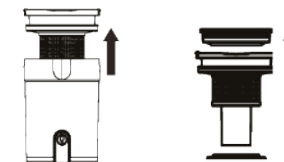
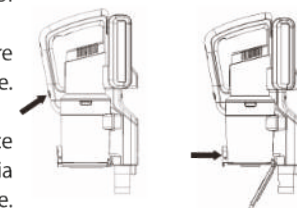
**Peria electrică**

1. Pentru a menține piesele periei în stare bună, curățați peria rotativă după 2-3 utilizări.
2. Pentru demontare:
 - Deconectați peria electrică de la tub sau aspirator,
 - Rotiți-l cu capul în jos,
 - Privind din fața periei electrice, există o clapă care trebuie îndepărtată pe partea dreaptă,
 - Scoateți ruloul periei și curățați-l de murdărie.

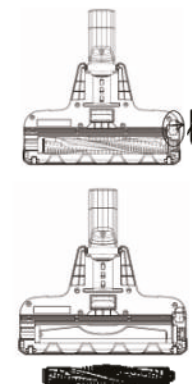
**DEPOZITARE**

- Înainte de depozitare, asigurați-vă că dispozitivul este curat, uscat și complet încărcat.
- Depozitați dispozitivul într-un loc uscat.
- Setul include o placă de re care permite depozitarea aspiratorului pe perete, în poziție verticală.

SPECIFICAȚII

CARACTERISTICI PRINCIPALE

Aspirator de mână fără fir
 2 trepte de reglare a puterii
 Iluminarea suprafeței de curățat
 Indicator nivel baterie
 Golire ușoară a recipientului pentru praf
 Ușor, manevrabil și ușor de utilizat
 Mâner ergonomic
 Se poate monta pe perete

DATE TEHNICE

Puete: 150 W
 Nivel de zgomot: ≤ 82 dB
 Capacitate rezervor praf: 0,3 l
 Putere de aspirare: ≥ 24 W
 Flux de aer: $\geq 8,5$ l/s
 Vacuum: ≥ 7 kPa

ALIMENTARE

Baterie: 25,2 V; 2000 mAh
 Tip acumulator: Li-Ion
 Timp de încărcare: până la 6 h
 Durata de funcționare:
 pe treapta 1 (putere mică): 40 min
 pe treapta 2 (putere mare): 16 min
 Încărcător AC:
 Intrare: 100 ~ 240 VAC, 50/60 Hz
 Ieșire: 25-29 V; 500 mA

CARACTERISTICI FIZICE

Greutate: 2,3 kg
 Dimensiuni: 119 x 22,5 x 25,5 cm

CONTINUT COLET

Încărcător AC
 Perie electrică
 Perie pentru spații înguste 2-in-1
 Accesoriu pentru spații înguste
 Placă de montare
 Set de montare
 Manual de utilizare



Romania
Reciclarea corectă a acestui produs
(reziduuri provenind din aparatură electrică și electronică)



Marcajale de pe acest produs sau menționate în instrucțiunile sale de folosire indică faptul că produsul nu trebuie aruncat împreună cu alte reziduuri din gospodărie atunci când nu mai este în stare de funcționare. Pentru a preveni posibile efecte dăunătoare asupra mediului înconjurător sau a sănătății oamenilor datorate evacuării necontrolate a reziduurilor, vă rugăm să separați acest produs de alte tipuri de reziduuri și să-l reciclați în mod responsabil pentru a promova refolosirea resurselor materiale. Utilizatorii casnici sunt rugați să ia legătura fie cu distribuitorul de la care au achiziționat acest produs, fie cu autoritățile locale, pentru a primi informații cu privire la locul și modul în care pot depozita acest produs în vederea reciclării sale ecologice. Utilizatorii instituționali sunt rugați să ia legătura cu furnizorul și să verifice condițiile stipulate în contractul de vânzare. Acest produs nu trebuie amestecat cu alte reziduuri de natură comercială.

Distribuit de Lechpol Electronic SRL, Republicii nr. 5, Resita, CS, ROMANIA.

Ďakujeme vám za zakúpenie zariadenia TEESA. Pred použitím si pozorne prečítajte tento návod a uschovajte ho pre prípadné neskoršie použitie. Výrobca nezodpovedá za nesprávne použitie produktu.

BEZPEČNOSTNÉ PREDPISY

Aby sa predišlo poškodeniu alebo zraneniu, dodržiavajte základné bezpečnostné opatrenia pre zaobchádzanie s elektrickými zariadeniami vrátane tých, ktoré sú uvedené nižšie:

1. Pred použitím si pozorne prečítajte návod na použitie a to aj v prípade, že ste už podobné zariadenie používali. Tento návod si uschovajte pre neskoršie použitie.
2. Pred pripojením zariadenia skontrolujte, či sa napätie uvedené na štítku spotrebiča zhoduje s napätím vašej elektrickej siete.
3. Na nabíjanie zariadenia používajte iba originálnu sieťovú nabíjačku, ktorá je súčasťou balenia.
4. Nepoužívajte sieťovú nabíjačku na nabíjanie iných zariadení alebo akumulátorov.
5. Nezačínajte s vysávaním, ak nie je nainštalovaná nádoba na prach alebo filter.
6. Spotrebič je určený iba na použitie v domácnosti.
7. Nevkladajte do ventilačných otvorov spotrebiča žiadne predmety.
8. Zariadenie čistite podľa pokynov uvedených v kapitole „Čistenie“.
9. Vždy vypnite spotrebič:
 - ak zariadenie nepracuje správne,
 - v prípade, že zariadenie vydáva neprirodený zvuk,
 - pred demontážou,
 - pred čistením,
 - ak sa nepoužíva.
10. Uchovávajte zariadenie mimo dosahu detí. Je zakázané používať zariadenie bez dozoru dospelých osôb.
11. Zariadenie nesmú obsluhovať osoby (vrátane detí) so zníženými fyzickými, zmyslovými alebo duševnými schopnosťami, rovnako ako osoby, ktoré nemajú vedomosti a skúsenosti potrebné na prevádzku zariadenia; s výnimkou ak bude zabezpečený dohľad a poučenie týkajúce sa používania spotrebiča bezpečným spôsobom a oboznámenie sa s možnými rizikami.
12. Zariadenie a sieťovú nabíjačku udržiavajte mimo dosahu zdrojov tepla, vody, vlhkosti, ostrých hrán a iných faktorov, ktoré by mohli spôsobiť poškodenie spotrebiča alebo kábla nabíjačky.
13. Neponárajte zariadenie do vody ani ho neobsluhujte mokrymi rukami.
14. Ak je zariadenie zapnuté, nemierte ním na ľudí a zvieratá.
15. Nepoužívajte vysávač na vysávanie:
 - veľkých predmetov s ostrými hranami, ktoré by sa mohli vo vysávači zablokovať a tým zariadenie poškodiť;
 - jemný prach - napr. omietka, cement, múka atď.;
 - zvyšky renováčnych prác, zvyškov atď.;
 - škodlivých a agresívnych kvapalín, alebo horľavých a výbušných látok, ktoré môžu spôsobiť požiar;
 - horúcich a rozžeravených predmetov;
 - vlhkých, alebo mokrych povrchov a predmetov;
 - vody a iných kvapalín.
16. Nepoužívajte spotrebič na iný účel než je uvedené v tomto návode.
17. Nenechávajte spotrebič počas prevádzky bez dozoru.
18. Výrobca nezodpovedá za škody spôsobené nesprávnym používaním výrobku.

19. Je zakázané používať zariadenie, ak je kábel nabíjačky poškodený alebo spotrebič nepracuje správne.
20. Je zakázané svojpomocne zariadenie opravovať. Iba oprávnené osoby a kvalifikovaný personál môže zariadenie opravovať. Spotrebič nerozoberajte.
21. Nepoužívajte neoriginálne príslušenstvo.

MONTÁŽ/DEMONTÁŽ

Nástenný držiak

1. Vysávač je možné pripevniť na stenu pomocou pribalenej montážnej dosky.
2. Montážnu dosku pripevnite na stenu pomocou pribalených hmoždiniek a upevňovacích skrutiek.
3. Vyberte si miesto blízko elektrickej zásuvky (kábel nabíjačky má dĺžku 1,8 m).
4. Nástenný úchyt sa nachádza na spodnej strane krytu batérií.

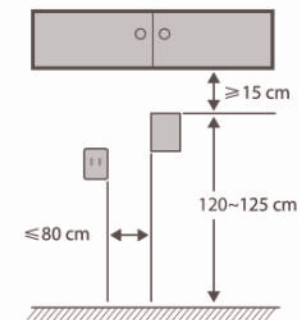

Pripojenie príslušenstva

1. Pre pripojenie príslušenstva k rúre/ručnému vysávaču nasadte nástavec na rúru/ručný vysávač a zatlačte, kým nezacvakne na svoje miesto.
2. Správne nasadenie je signalizované počuteľným cvaknutím.
3. Príslušné výrezy na koncoch nástavcov nedovolia ich nesprávne nasadenie.
4. Ak chcete príslušenstvo odpojiť, stlačte aretačné tlačidlo na uvoľnenie a potiahnite.

NABÍJANIE

1. Uistite sa, že je zariadenie vypnuté.
2. Pripojte konektor sieťovej nabíjačky k nabíjacej zásuvke vysávača, ktorá sa nachádza na zadnej strane krytu batérie, vedľa rukoväte. Následne pripojte nabíjačku do elektrickej zásuvky.
3. Ak je batéria úplne nabitá, rozsvietia sa dva indikátory stavu nabitia.
4. Ak je batéria na polovicu vybitá, svieti iba jeden indikátor stavu nabitia.
5. Ak je úroveň nabitia batérie veľmi nízka, dolný indikátor bude blikať, až kým sa zariadenie nevypne.
6. Ak je batéria úplne vybitá, stlačením hlavného vypínača sa na niekoľko sekúnd rozblíkajú dolný indikátor stavu nabitia.
7. Plne nabitá batéria umožňuje:
 - asi 16 minút prevádzky v režime normal
 - asi 40 minút prevádzky v režime slow
8. Čas nabíjania je okolo 6 hodín.
9. Počas nabíjania bude dolný indikátor stavu nabitia blikať.
10. Po úplnom nabití sa indikátor stavu nabitia po jednej minúte vypne.

11. Po ukončení nabíjania odpojte nabíjačku od spotrebiča a elektrickej zásuvky.

12. Batériu zo zariadenia nevyberajte – hrozí strata záruky.

Poznámky:

- Počas nabíjania sa nabíjačka môže zahrievať – je to normálny jav.
- Pred prvým použitím sa presvedčte, že je batéria úplne nabitá.
- Na nabíjanie batérie používajte iba nabíjačku, ktorá je súčasťou balenia.
- Po každom použití znova batériu úplne nabite a taktiež zariadenie uskladnite po úplnom nabití.

PREVÁDZKA

Poznámka: Aby ste predišli poškriabaniu jemných podláh a zaistili maximálny výkon vysávania, uistite sa pred použitím, že na kolieskach a rotačnej kefe elektrickej hubice sa neprichytili žiadne ostré predmety.

1. Zariadenie zapnite stlačením hlavného vypínača.
2. Po zapnutí bude vysávač pracovať v predvolenom režime normal (indikátor režimu bude svietiť).
3. Pre zmenu režimu stlačte tlačidlo režimu (v slabšom režime slow indikátor režimu nebude svietiť).
4. Začnite vysávať.
5. Pre vypnutie vysávača stlačte hlavné tlačidlo.
6. Elektrická hubica má vo vnútri krytu v prednej časti LED diódy. Tieto diódy sa pri zapnutí vysávača rozsvietia, bez ohľadu na zvolený režim.

Vysávanie s mopovaním*

1. Zariadenie má schopnosť vysávať a mopovať súčasne pomocou mopovacieho nástavca. Pred použitím skontrolujte, aby bola handrička pripevnená k spodnej časti nádržky na vodu.
2. Najprv otvorte uzáver plniaceho otvoru vody, nachádzajúceho sa na pravej vrchnej časti nástavca. Následne nalejte vodu, pričom nepresahujte určenú maximálnu hladinu vody v nádržke.
3. Ak chcete nasadiť mopovací nástavec, vložte elektrickú hubicu na presne určené miesto v nástavci.
4. Tieto oba komponenty sa navzájom spoja pomocou silných magnetov.
5. Pre navlhčenie handričky položte elektrickú hubicu s nádržkou na čistený povrch a nohou stlačte tlačidlo uvoľnenia vody, nachádzajúce sa na ľavej vrchnej časti nástavca. Pri každom stlačení sa do handričky uvoľní malé množstvo vody.
6. Po ukončení práce oddeľte elektrickú hubicu a nástavec potiahnutím hubice nahor, zatiaľ čo nástavec pridržiavate.
7. Zvyšok vody z nádržky vylejte cez ten istý otvor, ktorý ste použili na naplnenie.
8. Po každom použití handričku vyperte v teplej vode. Pranie v práčke sa neodporúča.
9. Po ukončení práce neskladujte vysávač na mopovací nástavec.

*Mopovací nástavec (TSA0118) nie je súčasťou balenia. Je možné si ho dokúpiť v našom internetovom obchode Ipelektronik.sk alebo velko.sk

ČISTENIE A ÚDRŽBA

Nádoba na prach

1. Stlačte aretačné tlačidlo uvoľnenia nádoby na prach a následne za nádobu potiahnite.
2. Na vyprázdnenie obsahu nádoby stlačte aretačné tlačidlo uvoľnenia spodného veka nádoby na prach. Veko nádoby sa otvorí. Pri zatváraní veka dávajte pozor na západku, ktorá by mala po zatvorení zacvaknúť na miesto.
3. Odporúča sa čistenie vnútorných komponentov nádoby. Po vybratí rozpojte jeho dolnú časť od hornej pootočením obruče nachádzajúcej sa pod ochrannou sieťkou.
4. V hornej časti sacieho modulu sa nachádza filter, ktorý sa musí pred čistením ďalších sacích komponentov vybrať.
5. Filter je možné vyčistiť oprášením alebo opláchnutím pod tečúcou vodou.
6. Všetky komponenty je možné umyť pod tečúcou vodou. Pred opätovným použitím ich dôkladne osušte.

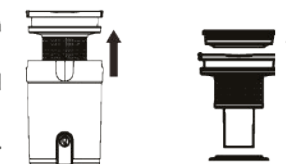
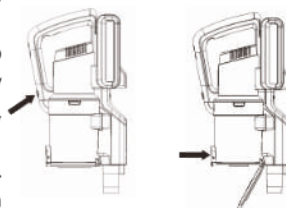

Elektrická hubica

1. Aby ste udržali komponenty elektrickej hubice v dobrom stave, vyčistite rotačnú kefu nachádzajúcu sa vo vnútri vždy po niekoľkých použití.
2. Demontáž elektrickej hubice:
 - Odpojte elektro hubicu od rúry alebo vysávača,
 - Otočte ju hore nohami,
 - Pri pohľade spredu na hubicu je na pravej strane západka, ktorú je potrebné odstrániť,
 - Následne vytiahnite hriadeľ kefy a vyčistite ho od nečistôt.

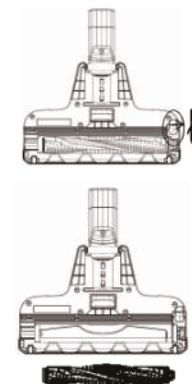

SKLADOVANIE

- Pred uskladnením zariadenia sa uistite, že je čisté, suché a úplne nabité.
- Zariadenie skladujte na suchom mieste.
- Balenie obsahuje montážnu dosku, ktorá umožňuje uskladnenie vysávača na stene vo zvislej polohe.

ŠPECIFIKÁCIA

HLAVNÉ VLASTNOSTI

Akumulátorový ručný vysávač
 2 stupne výkonu
 Osvetlenie čisteného povrchu
 Indikátor nabitia batérie
 Jednoduché vyprázdnenie nádoby na prach
 Praktický, ľahký a jednoducho ovládateľný
 Ergonomická rukoväť
 Možnosť upevnenia na stenu

TECHNICKÉ PARAMETRE

Výkon: 150 W
 Hlučnosť: =<82 dB
 Objem nádoby na prach: 0,3 l
 Sací výkon: >=24 W
 Prietok vzduchu: >=8,5 l/min
 Podtlak: >=7 kPa

NAPÁJANIE

Batéria: 25,2 V; 2000 mAh
 Druh batérie: Li-Ion
 Doba nabíjania batérie: do 6 h
 Maximálna doba prevádzky:
 Stupeň 1 (nizky výkon): 40 min
 Stupeň 2 (vysoký výkon): 16 min
 Sieťová nabíjačka:
 Vstup: AC 100 ~ 240 V; 50/60 Hz
 Výstup: DC 25-29 V; 500 mA

FYZICKÉ PARAMETRE

Hmotnosť: 2,3 kg
 Rozmery (ŠxVxH): 119 x 22,5 x 25,5 cm

OBSAH BALENIA

Sieťová nabíjačka
 Elektrická hubica
 Štrbinový adaptér 2v1
 Štrbinová hubica
 Montážna doska
 Montážna sada
 Návod na použitie



Slovensko
Správna likvidácia tohto produktu
(O odpade z elektronických zariadení a ich príslušenstva)



(Platí v Európskej únii a v ostatných európskych krajinách so systémom triedeného odpadu) Toto označenie na výrobku alebo v dokumentácii znamená, že by nemal byť likvidovaný s inými domácimi zariadeniami po skončení svojho funkčného obdobia. Aby sa zabránilo možnému znečisteniu životného prostredia alebo poškodeniu ľudského zdravia nekontrolovanou likvidáciou odpadu, oddelte ich prosíme od ďalších typov odpadov a recyklujte ich zodpovedne a podporte opätovné využitie materiálnych zdrojov. Domáci spotrebitelia by sa mali informovať u predajcu kde tento výrobok zakúpili ako ho správne recyklovať alebo kde by ho mohli odovzdať k recyklácii. Priemyselní používatelia by mali kontaktovať svojho dodávateľa a preveriť podmienky kúpnej zmluvy. Tento výrobok by sa nemal miešať s inými komerčnými produktmi, určenými na likvidáciu.

Vyrobené v Číne pre LECHPOL ELECTRONICS Sp. z o.o. Sp.k., ul. Garwolińska 1, 08-400 Miętne.

teesa®

www.teesa.pl