

Rebel

TOYS



FAST WHEELS **PRO**

ELECTRIC KICK SCOOTER

Originalbetriebsanleitung **DE**

Original instructions **EN**

Instrukcja oryginalna **PL**

Instrucțiuni originale **RO**

model: ZAB0030

Bevor Sie das Fahrzeug in Betrieb nehmen, lesen Sie alle Anweisungen sorgfältig durch und bewahren Sie diese zum späteren Nachschlagen auf. Dieses Handbuch enthält nützliche Tipps und Tricks sowie wichtige Sicherheits-Anleitungen über Verwendung und Handhabung des Geräts.

Hersteller übernimmt keine Haftung für Schäden oder Verletzungen, die durch unsachgemäße Verwendung und Handhabung des Geräts verursacht wurden. Bitte beachten Sie, dass die alleinige Verantwortung für die Benutzung des Fahrzeugs beim Benutzer liegt.

SICHERHEITSANLEITUNGEN

- Schützen Sie dieses Produkt vor Feuchtigkeit, Wasser und anderen Flüssigkeiten. Vermeiden Sie die Verwendung / Lagerung in extremen Temperaturen. Setzen Sie es nicht direktem Sonnenlicht und Wärmequellen aus.
- Bevor Sie das Gerät an eine Stromversorgung anschließen, stellen Sie sicher, dass die Spannung der Steckdose mit der Spannung des Gerätes übereinstimmt.
- Das Gerät kann von Kindern benutzt werden, die älter als 14 Jahre sind und von Personen mit eingeschränkten physischen, sensorischen oder geistigen Fähigkeiten oder Mangel an Erfahrung und Wissen, wenn sie von einer Person beaufsichtigt und geleitet werden, die für ihre Sicherheit zuständig ist, in einer vorsichtigen Art und Weise und die alle Sicherheitsvorkehrungen verstanden hat und befolgt wird. Kinder sollten nicht mit diesem Gerät spielen. Kinder sollten nicht die Reinigung und Wartung des Gerätes ohne Aufsicht durchführen.
- Das Produkt ist nicht geeignet zur Benutzung von Personen, deren Gesundheit in Gefahr ist bei eventuellem Herunterfallen vom Fahrzeug (Kinder, ältere Menschen, Schwangere, usw.) in Gefahr ist.
- Bitte beachten Sie, dass die Höhe der vorderen Stange des Fahrzeugs nicht einstellbar ist. Vergewissern Sie sich, dass die Höhe des Benutzers für die Verwendung dieses Rollers geeignet ist.
- Das Produkt im Falle eines anormalen Betriebs nicht mehr verwenden.
- Verwenden Sie nur zugelassenes Zubehör.
- Versuchen Sie nicht, das Gerät selbst zu reparieren / zerlegen. Im Schadensfall, wenden Sie sich an einen autorisierten Kundendienst für Überprüfung / Reparatur. **KEINE VOM BENUTZER ZU WARTENDE TEILE IN DIESEM GERÄT!**
- Wenn die Fehlermeldung angezeigt wird, schalten Sie das Gerät aus und schalten Sie es nach einer Weile wieder ein. Wenn die Fehlermeldung erneut angezeigt wird, wenden Sie sich an Ihren autorisierten Kundendienst.
- Bei der Fehlermeldung E55 (Überhitzung des Gerätes), schalten Sie das Gerät aus, und warten Sie bis der Roller kalt wird. Wiederinbetriebnahme ist möglich, wenn das Gerät völlig abgekühlt wird!
- Das Gerät vor jeder Reinigung **IMMER** von der Stromversorgung trennen.
- Verwenden Sie dieses Gerät nicht in der Nähe von brennbaren Produkten.
- Fahren Sie nicht nach dem Trinken oder Drogen/Medikamenteneinnahme jeglicher Art oder anderen Substanzen, die Ihre kognitiven oder motorischen Fähigkeiten beeinträchtigen könnten.



WICHTIG: Wenn Sie mit diesem Fahrzeug fahren, sollten Sie die örtlichen Gesetze und Vorschriften einschließlich der Verkehrsgesetze einhalten. Der Hersteller haftet NICHT für Verletzungen, Schäden, Unfälle, Verluste, Rechtsstreitigkeiten und alle anderen nachteiligen Ereignisse, die sich aus der Nichtbeachtung der Normen, Vorschriften oder gesetzlichen Bestimmungen bezüglich der Verwendung solcher Fahrzeuge ergeben. Die alleinige Verantwortung liegt beim Benutzer des Fahrzeugs! Befolgen Sie die in der Region geltenden Vorschriften und Gesetze. Im Zweifelsfall haben die örtlichen Gesetze und Vorschriften Vorrang!

- Der Benutzer sollte berücksichtigen, dass die Gefahr von Unfällen, Verletzungen oder Schäden nicht vollständig vermieden werden kann, da andere Verkehrsteilnehmer möglicherweise gegen Verkehrsvorschriften verstoßen und unvorsichtig fahren. Denken Sie daran, dass Sie möglicherweise genauso einem Verkehrsunfall ausgesetzt sind wie beim Gehen oder Fahrradfahren.
- Das Fahrzeug ist nur für eine Person entworfen! Es ist untersagt, das gleichzeitige Benutzen des Fahrzeugs von zwei Personen.

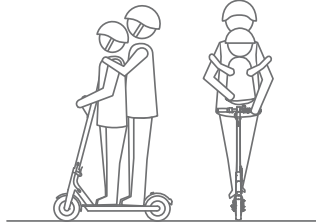

- Heben Sie das Gerät nach dem Einschalten nicht vom Boden. Schalten Sie es nicht in der Luft ein.
- Fahren Sie mit diesem Gerät nicht von Bordsteinen, Rampen und versuchen Sie nicht, in einem Skatepark, in leeren Pools oder auf ähnlichen Wegen wie Skateboards zu fahren. Versuchen Sie keine Tricks oder Stunts. Dieses Fahrzeug ist nicht geeignet, die Treppe hoch oder runter zu fahren. **DIESER ROLLER IST KEIN SKATEBOARD.**
- Befahren Sie keine steilen Hügel.

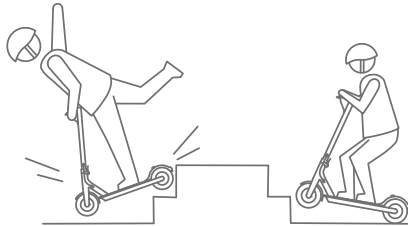

- Springen Sie nicht ab, noch auf Ihrem Roller.
- **Vermeiden Sie, das Schutzblech zu treten oder sich darauf zu stützen. Dies kann dazu führen, dass das Schutzblech mechanisch beschädigt wird. Der Tretroller besitzt keine Fußbremse.**
- NICHT die Scheibenbremse berühren!

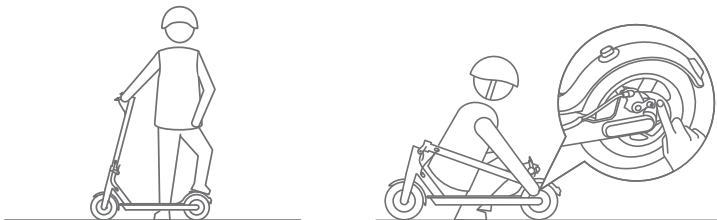

- Prüfen Sie das Fahrzeug immer vor dem Einsatz auf Abnormalitäten oder Beschädigungen. Verwenden Sie den Roller nicht bei Beschädigungen!
- **WICHTIG:** Die Produktgarantie erstreckt sich nicht auf Elemente, die während des Gebrauchs einem natürlichen Verschleiß unterliegen!

DE

Eindringungs-Schutzart

Dieses Produkt ist wasserdicht und staubdicht gemäß der IP54 Schutzart, die das Eindringen von festen Objekten verhindert (begrenzter Schutz gegen Staubeintritt) und Schutz vor Wasser, das gegen das Gehäuse spritzt, aus irgendeiner Richtung, z.B. Regen gewährleistet.



WICHTIG: Die Wasser- und Staubschutzklasse ist nicht dauerhaft und kann im Laufe der Zeit aufgrund des täglichen Gebrauchs des Geräts abnehmen. Trotz der IP54 Schutzart ist das Gerät in bestimmten Situationen nicht schadensresistent. Die Garantie deckt weder mechanische noch Flüssigkeitsschäden ab.

Denken Sie daran, den Gummistopfen des Ladeanschlusses fest geschlossen zu halten, um einen Schutz gegen das Eindringen von Wasser und Staub zu gewährleisten.

Vorbereitungen vor der Inbetriebnahme

Bevor Sie den Roller benutzen, stellen Sie sicher dass:

- Die Batterie voll aufgeladen ist
- Die Reifen in gutem Zustand sind

Hinweis: Im Falle eines Reifenstillstands wird das Gerät automatisch ausgeschaltet.

Gewichtsbeschränkung

Bitte beachten Sie, dass das Fahrzeug Einschränkungen bezüglich des Gewichts des Benutzers (120 kg) hat. Fahrzeug nicht überladen, dieses kann zu Schäden und Verletzungen führen.

Warnung – mögliches Risiko beim Benutzen

Schäden oder Verletzungen, die durch den Einsatz ohne Berücksichtigung der Bedienungsanleitung verursacht werden, fallen unter Verantwortung des Benutzers. Keine plötzlichen Ausweichbewegungen bei schneller Fahrt machen, da sie eine erhebliche Gefährdung darstellen.

Sichere Fahrt

- Achten Sie darauf, alle angemessenen Sicherheitsmaßnahmen zu befolgen, wenn das Fahrzeug in Betrieb ist.
- Denken Sie daran, einen Helm, Knieschützer, Ellbogenschützer und andere Schutzkleidung zu tragen.
- Entspannen Sie Ihre Beine während der Fahrt, die Knie leicht gebeugt, dieses kann helfen das Gleichgewicht zu halten bei unebenem Boden.
- Während des Fahrens, sicherstellen, dass sich die Füße stets auf dem Deck befinden.
- Vermeiden Sie das Befahren von steilen Hängen, durch Schlaglöcher, Pfützen oder Unebenheiten.

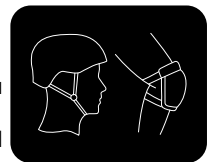

- Das Gewicht des Benutzers und ihr Gepäck sollte die in der Anweisung angegebene maximale Belastung nicht überschreiten. Überlastung kann zu Verletzungen oder Schäden führen.
- Stellen Sie sicher, dass die Geschwindigkeit des Fahrzeugs keine Gefahr für Sie und andere darstellt.
- Halten Sie einen sicheren Abstand von anderen Fahrzeugen um Kollisionen zu vermeiden.
- Es wird nicht empfohlen, den Gashebel auf hohe Geschwindigkeit zu drehen, insbesondere bei neuen Benutzern, die sich beim Fahren mit dem Roller noch nicht wohl fühlen.
- Beschleunigen Sie nicht, wenn Sie bergab fahren.
- Drücken Sie nicht den Gashebel, wenn Sie mit dem Roller gehen.

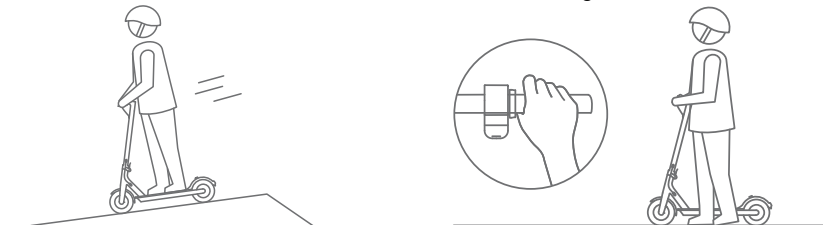

- Hängen Sie keine schweren Gegenstände wie einen Rucksack an den Lenker.
- Verwenden Sie Ihr Mobilgerät nicht, wenn Sie mit dem Tretroller fahren! Halten Sie beim Fahren immer beide Griffe!



- Beachten Sie, dass, wenn Sie auf dem Fahrzeug sind, Ihre Körpergröße zugenommen hat. Denken Sie daran beim Fahren, z.B. durch die Tür.
- Fahren Sie dieses Fahrzeug nicht an regnerischen oder verschneiten Tagen. Fahren Sie nicht auf rutschigem Untergrund (z. B. Schnee, Eis, nasse Oberflächen). Stellen Sie vor jedem Gebrauch sicher, dass der Gummistopfen des Ladeports fest geschlossen ist.



- Fahren Sie nicht auf Oberflächen, die aus Teilen bestehen oder mit Teilen abgedeckt sind, die sich in die Räder verwickeln könnten (z.B. dicke Teppiche).

Fahrtipps

- Es wird empfohlen, bequeme Kleidung zu tragen, die Bewegungen des Benutzers nicht

- blockieren, begrenzen oder beschränken.
- Tragen Sie bequeme, flache Schuhe, um Flexibilität und volle Beweglichkeits-Bereich zu behalten.
- Üben Sie Ihre Fahrkünste in einem offenen Gebiet, mit flachen und ebenen Untergrund. Vermeiden Sie Orte mit Fußgängern und Hindernissen, bevor Sie nicht das Gefühl haben, Sie sind mit Ihrem fahrerisches Können komfortabel, stellen Sie sicher, Sie haben am Fahrzeug, Beschleunigung, anhalten und Umdrehungen gemeistert, bevor Sie eine höhere Geschwindigkeit versuchen.

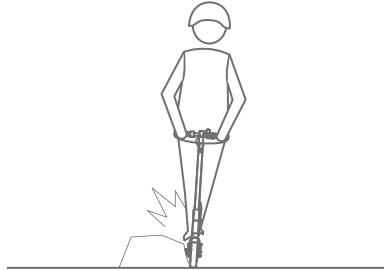

- **WARNUNG:** Je höher die Geschwindigkeit des Rollers ist, desto länger dauert es, bis er vollständig angehalten wird.
- Hinweis: Verwenden Sie den ECO-Modus, wenn Sie lernen, wie man fährt. Der Normal- und Sportmodus aufgrund der höheren Geschwindigkeit ist für Benutzer geeignet, die mit dem Fahren dieses Fahrzeugs Erfahrung haben und damit vertraut sind.
- Achten Sie beim Fahren in der Nähe von Kabeln und Leitungen!
- Verlangsamen, wenn auf unebenem Untergrund!
- Stellen Sie vor jedem Gebrauch sicher, dass sich das Gerät in einwandfreiem Zustand befindet. Überprüfen Sie in regelmäßigen Abständen, mindestens alle drei Monate, ob alle Schrauben und anderen Elemente sicher im Gebrauch sind.

PRODUKTBESCHREIBUNG

- | | |
|--------------------------------------|---|
| 1. Gashebel | 14. Frontlicht |
| 2. Bremsgriff | 15. Tachometer |
| 3. Lenkstange | 16. Haken der Klappschnalle |
| 4. Verriegelung des Klappmechanismus | 17. Klingel |
| 5. Hebel des Klappmechanismus | 18. Scheibenbremse |
| 6. Vorderrad / Motor | 19. Klappschnalle |
| 7. Deck | 20. Modusanzeige (ECO - Eco-Modus;
D - normaler Modus; S - Sportmodus) |
| 8. Klappbarer Ständer | 21. Bluetooth-Verbindungsanzeige |
| 9. Ladeanschluss | 22. Fehleranzeige |
| 10. Batterieanzeigen | 23. Lichtanzeige |
| 11. Netztaсте | |
| 12. Rückrad | |
| 13. Rücklicht | |

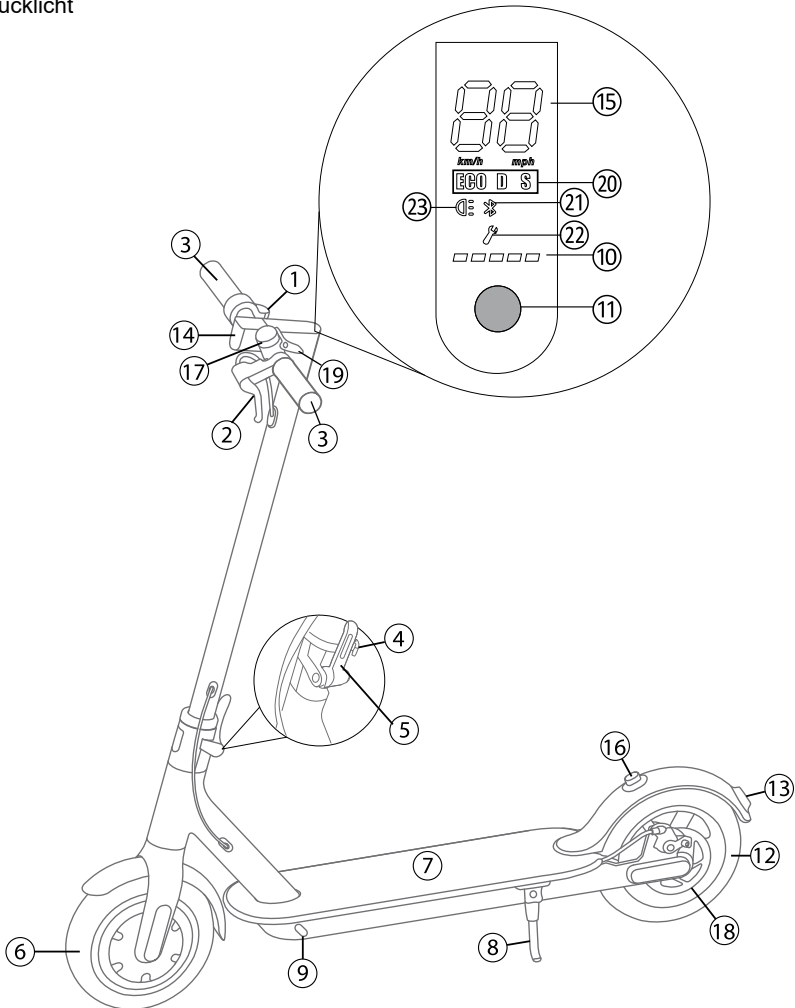

DE

BEDIENUNG

Zusammenbau

Führen Sie die Montage wie folgt aus:

1. Heben Sie die vordere Stange an. Schließen Sie den Hebel des Klappmechanismus und sichern die Verriegelung des Klappmechanismus.

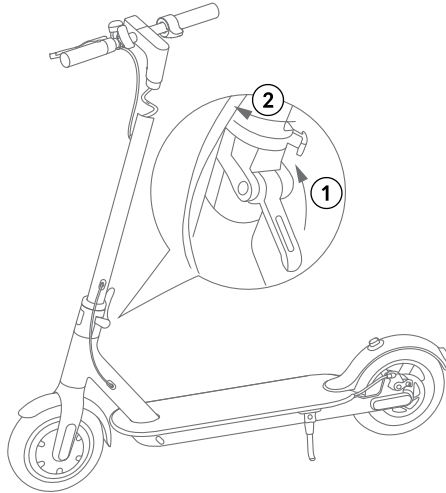

2. Montieren Sie die Querstange (Lenker) am Standrohr.

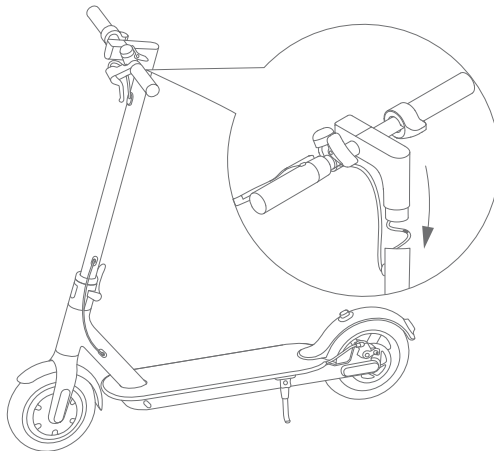

3. Verwenden Sie den Inbusschlüssel, um die Schrauben an beiden Seiten zu sichern.

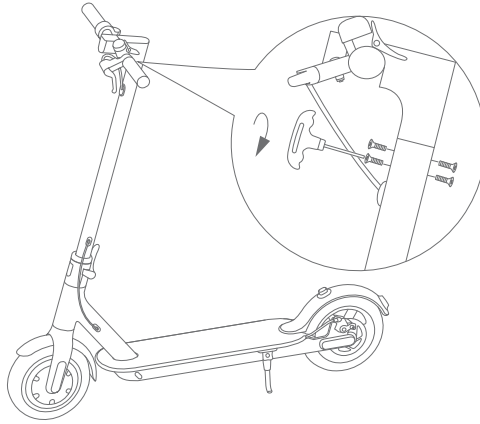

4. Drücken Sie nach der Montage die Netztaсте, um das Fahrzeug einzuschalten, und überprüfen Sie die Installation.

Falten / Entfalten

Um den Tretroller zu Klappen, öffnen Sie die Verriegelung des Klappmechanismus und ziehen den Hebel des Klappmechanismus nach unten. Ziehen Sie die vordere Stange nach unten. Verwenden Sie die Klappschnalle, und befestigen diese am Haken der Klappschnalle, um den Roller in der zusammen-geklappten Position zu sichern.

Um den Tretroller zu entfalten, lösen Sie die Klappschnalle und ziehen die vordere Stange nach oben. Drücken Sie den Hebel des Klappmechanismus nach oben und sichern die Verriegelung des Klappmechanismus.

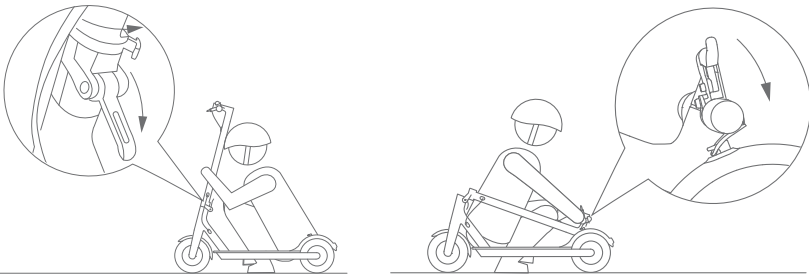

Netzschalter:

- Wenn der Roller ausgeschaltet ist:
 - » Drücken und halten zum einschalten.
- Wenn der Roller eingeschaltet ist:
 - » Einmal drücken um die Lichter ein/auszuschalten.

Hinweis: Das Rücklicht blinkt, wenn die Scheibenbremse verwendet wird, unabhängig davon, ob das Licht ein- oder ausgeschaltet ist.

- » Drücken Sie zweimal, um den Fahrmodus zu ändern (ECO / D (normal) / S (Sport)).
- » Drücken und halten zum ausschalten.

Betriebsschritte:

1. Netztaсте drücken und halten, um den Tretroller einzuschalten. Überprüfen Sie vor dem Betrieb den Batterieladestand.
2. Treten Sie mit einem Fuß auf das Deck und drücken sich mit dem anderen Fuß weg, damit sich die Räder drehen. Wenn die Räder bereits in Bewegung sind, drücken Sie leicht auf den Gashebel, um das Fahrzeug zu starten.

HINWEIS: Das Gerät verfügt über eine NULL-GESCHWINDIGKEITS-START-FUNKTION - der Gashebel ist nur wirksam, wenn die Geschwindigkeit des Rollers mindestens 5 km/h beträgt.

3. Drücken Sie den Bremsgriff, um den Roller zu verlangsamen oder zu stoppen. Halten Sie nicht zu plötzlich an, da dies zu Fallgefahr führen kann!
4. Halten Sie die Netztaсте erneut gedrückt, um das Gerät auszuschalten, wenn es nicht mehr verwendet wird.

Hinweis: Wenn Sie das Gerät nicht ausschalten, bleibt es für 10 Minuten eingeschaltet, sodass Sie darauf treten und weiterfahren können, ohne die Netztaсте zu betätigen. Wird es innerhalb dieser Zeit nicht verwendet, schaltet es sich nach Ablauf der Zeit automatisch aus.

Tachometer

Der Roller hat ein eingebautes Tachometer. Es schaltet sich automatisch ein, wenn der Roller eingeschaltet wird, und zeigt die aktuelle Geschwindigkeit des Rollers an.

Reichweite (Fahrtenreichweite mit einer Batterieladung)

Geschwindigkeit sowie Entfernung die das Fahrzeugs mit einer Batterieladung abdecken kann, hängt von vielen Faktoren ab, und kann sich somit verringern im Verhältnis zu:

- Topographie: unebene Flächen verringern die Reichweite und die Geschwindigkeit;
- Gewicht des Benutzers: höheres gewicht verringert die Reichweite und die Geschwindigkeit;
- Temperatur: extreme Temperaturen verringert die Reichweite und die Geschwindigkeit; Die Batterieeigenschaften verringern sich schnell in kalter Umgebung;
- Pflege: richtige Handhabung, Aufladung, usw. optimieren die Reichweite ;
- Geschwindigkeit: mäßig, sparsam fahren wird optimiert die Reichweite; während häufige Starts, Stopps, Geschwindigkeitsänderungen die Reichweite verringern;

Einstellen der Scheibenbremse

Wenn Sie der Meinung sind, dass die Scheibenbremse zu fest oder zu locker ist, verwenden Sie die angegebene Schraubkappe, um diese einzustellen:

- Drehen Sie im Uhrzeigersinn, um die Bremse anzuziehen.
- Drehen Sie ihn gegen den Uhrzeigersinn, um die Bremse zu lösen.

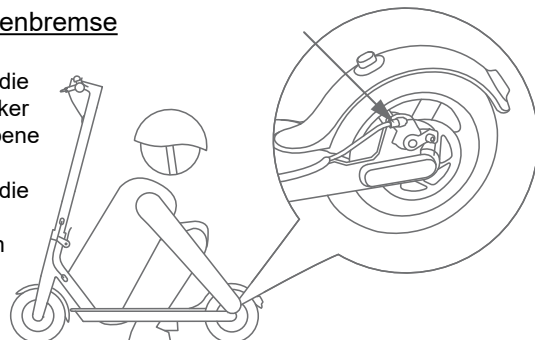

Einstellung der vorderen Stange

Wenn Sie das Gefühl haben, dass die vordere Stange zittert, ziehen Sie die Schrauben am Klappmechanismus mit einem Inbusschlüssel fest.

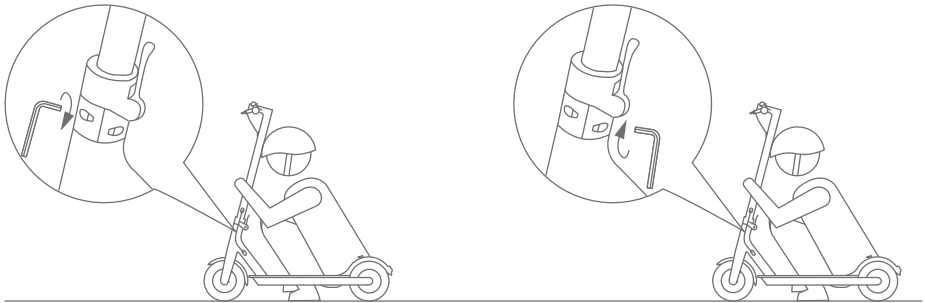

ANWENDUNGS-STEUERUNG

1. Suchen Sie die Anwendung „REBEL Fastwheels PRO“ im Google Play Store. Die Anwendung herunterladen und auf Ihrem Mobilgerät installieren.
2. Die Bluetooth Funktion auf Ihrem Mobilgerät einschalten.
3. Roller einschalten.
4. Anwendung öffnen. Die Anwendung sucht nach neuen Geräten und zeigt eine Liste der gefundenen Geräte an. Stellen Sie eine Verbindung mit dem Roller her.



Hinweis: Der Hersteller garantiert nicht die Kompatibilität der Anwendung mit jedem Android Gerät.

Der Benutzer kann nur auf die Anwendung zugreifen, wenn das Mobilgerät mit einem Tretroller verbunden ist. Sobald die Verbindung hergestellt ist, werden auf dem Hauptbildschirm der Anwendung grundlegende Informationen angezeigt:

1. Tachometer
2. Aktuelle Geschwindigkeit
3. Batteriekapazität [%]
4. Geschwindigkeitsbegrenzungs-Information [Speed limit]
5. Bluetooth Verbindungs-Schnittstelle (öffnen zur Anzeige verfügbarer Geräte)
6. Sperrfunktions-Schalter (drücken für ein/aus. Das Schlosssymbol ist geschlossen wenn die Sperrfunktion aktiv ist. Die Funktion verbietet die Verwendung des Rollers – das Rad ist blockiert. Versuchen Sie nicht mit dem Roller zu fahren!)
7. Lichtschalter (drücken für ein/aus)
8. Einstellungen [Settings]
9. Modusschalter (drücken, um den Fahrmodus zu ändern. In der Anwendung kann der Benutzer zwischen D-Modus (normal) und S-Modus (Sport) wechseln.)
10. Informationen über das Gerät
11. Tempomat - Geschwindigkeitsregelungsfunktion (drücken für ein/aus)

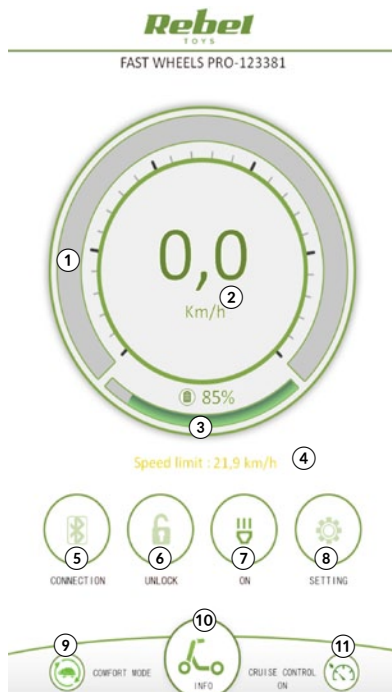

TIPPS: Wenn die Sperrfunktion aktiv ist, kann der Benutzer den Roller nicht ausschalten! Sie müssen zuerst die Sperrfunktion deaktivieren, um die Funktion auszuschalten. Wenn die Sperrfunktion aktiviert ist, ist die automatische Abschaltfunktion nicht verfügbar.

Einstellungen [Settings]:

1. Tempomat [Cruise control]: Tempomat ein-/ausschalten
2. Tempomat Bedingungen [Cruise condition speed]: Sobald der Tempomat aktiviert ist, kann der Benutzer die minimale Geschwindigkeit einstellen (unter der eingestellten Geschwindigkeit funktioniert die Funktion nicht).
 - Um die Funktion zu aktivieren, fahren Sie los und halten die Geschwindigkeit konstant (mindestens 5 Sekunden lang), bis der Tretroller ein Geräusch ausgibt. Der Tempomat Geschwindigkeitsregelungsfunktion wird aktiviert (das Symbol für den Tempomat leuchtet auf dem Hauptbildschirm der Anwendung hellgrün und es wird ein Kreis um sie herum angezeigt). Der Benutzer kann das Gaspedal loslassen und der Tretroller hält die konstante Geschwindigkeit. Zum



DE

Deaktivieren die Bremse oder das Gaspedal drücken. Die Tempomat-Funktion ist inaktiv, aber immer noch eingeschaltet.

- Bitte beachten Sie, dass die Geschwindigkeit der Geschwindigkeitsregelung NICHT höher sein darf als die zulässige Höchstgeschwindigkeit. Andernfalls überschreitet die Mindestgeschwindigkeit für die Geschwindigkeitsregelung die zulässige Höchstgeschwindigkeit!
3. Batteriekapazität [Battery capacity]: Stellen Sie den Wert der Batteriekapazität ein, um die genauesten Berechnungen der geschätzten verbleibenden Fahrleistung zu erhalten. Für ZAB0030 ist es 7,8 Ah.
 4. Intensität der Energierückgewinnung [Energy recovery intensity]: Diese Funktion verlängert den Batterieverbrauch bei einer Ladung. Wenn die Räder laufen und das Gaspedal nicht gedrückt ist, wird Strom erzeugt (dieser Strom stammt nicht aus der Batterie).
 5. Änderung des Fahrmodus [Driving mode change]: Wählen Sie den entsprechenden Modus. Sobald Sie den gewünschten Modus ausgewählt haben, ist der entsprechende Geschwindigkeits-Begrenzungsregler aktiv:
 6. Geschwindigkeitsbegrenzung im Sportmodus [Sport mode speed limit] (Legt die Höchstgeschwindigkeit des Geräts im Sportmodus fest)
 7. Geschwindigkeitsbegrenzung im Komfortmodus (legt die Begrenzung des Geräts im normalen "D" -Modus fest)

Informationen über das Gerät [Information]:

1. Geschätzte Fahrleistung [Estimated remaining driving mileage] (Bitte beachten Sie, dass die hier angegebenen Daten nur geschätzte Werte sind, die auf zahlreichen Faktoren basieren, z. B. dem verbleibenden Akkuladestand). Denken Sie daran, den richtigen Wert für die Akkukapazität in den Einstellungen festzulegen.
2. Fahrleistung der aktuellen Route [This driving mileage] (zurückgelegte Strecke seit dem letzten Einschalten des Geräts)
3. Gesamtfahrleistung [Total driving mileage] (zurückgelegte Gesamtstrecke seit dem ersten Einschalten des Geräts)
4. Fahrzeugtemperatur [Vehicle's temperature] (bitte beachten Sie diesen Wert. Wenn die Temperatur ungewöhnlich hoch ist, schalten Sie das Fahrzeug aus und warten, bis es abgekühlt ist)
5. Gesamtfahrzeit [Total running time] (Gesamtzeit seit dem ersten Einschalten des Geräts)
6. Aktuelle Geschwindigkeit [Current speed]
7. Fehlercode [Error code]: Im Falle eines Tretrollerfehlers zeigt der Roller einen Fehlercode auf dem Display an und die Anwendung zeigt an dieser Stelle einen Fehlercode an. Wenden Sie sich an einen autorisierten Kundendienst, um weitere Informationen zu erhalten.
8. Firmware-Aktualisierung [Firmware upgrade]: Auf dieser Registerkarte können Sie nach verfügbaren Aktualisierungen suchen

< Information	
Estimated remaining driving mileage ①	25,5 km
This driving mileage ②	0,0 km
Total driving mileage ③	221,8 km
Vehicle temperature ④	19,4 °C
Total running time ⑤	72H 59M 8S
Current speed ⑥	0,0 km/h
Remaining power	--
Battery temperature	--
Battery status	0
Battery capacity	7,8 Ah
Electric current	0,0 A
Voltage	39,5 V
Power	0,0 W
Error code ⑦	0
Warning code	0
Electric-control version	80.1.f (00030202)
Bluetooth version	4.8.0 (06)
App Version	1.0.3
Firmware upgrade ⑧	>

BATTERIE UND AUFLADEN

Batterie

Überprüfen Sie vor dem Gebrauch immer die Batterieladung. Fahren Sie nicht, wenn die Batterie schwach ist! Laden Sie die Batterie auf, wenn die Batterieanzeige einen niedrigen Pegel anzeigt.

- Verwenden Sie das Gerät nicht, wenn aus der Batterie Geruch oder Flüssigkeiten austreten.
- Zerlegen oder verändern Sie die Batterie nicht!
- Das gerät nicht während des Ladevorgangs verwenden!
- Vor dem Laden stellen Sie sicher, dass der Ladeanschluss trocken ist!
- Laden Sie das Fahrzeug nur mit dem mitgelieferten / autorisierten Ladegerät auf.
- Fahren Sie nicht weiter, wenn die Batterie fast leer ist, da dies die Lebensdauer der Batterie beeinträchtigt.
- Bewahren Sie das Gerät nicht länger als 4 Monate ohne Ladung auf, da dies zu einer Beschädigung der Batterie führen kann.
- Laden Sie die Batterie nach jedem Gebrauch auf, um diese in einem optimalen Zustand zu halten.
- Laden Sie das Gerät nicht unter 0°C oder über 40°C auf.

Aufladen

1. Verbinden Sie das Ladegerät mit eine Steckdose (100 – 240 V; 50/60 Hz). Die Anzeige leuchtet grün am Ladegerät.
2. Verbinden Sie das andere Ende des Ladegerätes mit dem Fahrzeug. Die Anzeige am Ladegerät sollte rot werden.
3. Wenn die Anzeige von rot auf grün wechselt, ist der Ladevorgang beendet. Ladegerät vom Fahrzeug und Steckdose trennen. Gerät nicht überladen, da dieses die Lebensdauer der Batterie beeinflussen kann.

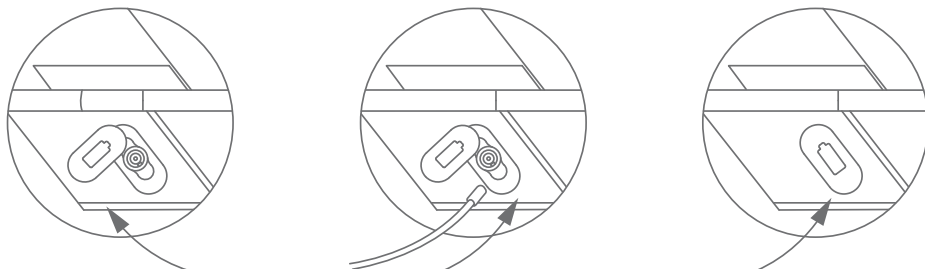

WICHTIG: Denken Sie daran, den Gummistopfen nach Abschluss des Ladevorgangs zu schließen, um einen Schutz gegen das Eindringen von Wasser und Staub zu gewährleisten.

Anzeigen

Batterieladung

5 LED Anzeigen signalisieren den Batteriestand:

1. 100-80%: 5 Anzeigen leuchten ständig
2. 79-60%: 4 Anzeigen leuchten ständig
3. 59-40%: 3 Anzeigen leuchten ständig
4. 39-20%: 2 Anzeigen leuchten ständig
5. 19-0%: 1 Anzeige blinkt

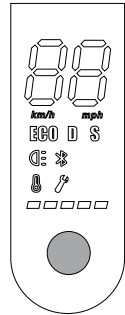

WARNUNG: Überprüfen Sie vor dem Einsatz immer den Batteriestand. Fahren Sie nicht, wenn die Batterie schwach ist. Dies wird durch eine blinkende LED-Anzeige angezeigt. Laden Sie das Fahrzeug auf, bevor Sie den Roller erneut benutzen.

Modus

Die untere LED-Anzeige zeigt sowohl den Akkuladestand als auch den Betriebsmodus an. Wenn sich das Fahrzeug im Sportmodus befindet, ist die Anzeige weiß. Im Komfortmodus leuchtet die Anzeige grün. Bitte beachten Sie: Wenn die Anzeige grün ist, signalisiert sie auch den Batteriestand.

Technische Daten der Batterie

- Wiederaufladbare Lithium-Ionen-Batterie
- Spannung: 36 V
- Kapazität: 7,8 Ah
- Betriebstemperatur: 0°C ~ + 50°C
- Lagertemperatur: -20°C ~ + 50°C
- Ladetemperatur: 0°C ~ + 40°C
- Relative Lagerfeuchtigkeit: 5 ~ 95%
- Ungefähre Ladezeit: bis zu 240 Minuten
- Ladegerät:
 - » Eingang: 100-240 V, 50/60 Hz
 - » Ausgang: 42 V; 2 A
- Schutz: vor Überhitzung, Kurzschluss, voller Entladung, Überladung, Überlastung

DE

REINIGUNG

- Gerät nicht während des Ladevorgangs reinigen!
- Reinigen Sie das Äußere des Geräts regelmäßig mit einem weichen leicht feuchten Tuch. Verwenden Sie niemals Scheuermittel oder chemische Reinigungsmittel um das Fahrzeug zu reinigen.

LAGERUNG

- Das Gerät nicht lagern wenn die Batterieladung zu schwach oder entladen ist. Batterie vor der Lagerung voll aufladen um Überentladung wegen zu langer Stillstandszeit zu vermeiden.
- Es wird empfohlen, die Batterie des Geräts alle 2 Monate aufzuladen, wenn das Fahrzeug nicht verwendet wird, um die Lebensdauer der Batterie aufrechtzuerhalten.
- Verpacken Sie nicht das Fahrzeug und legen es nicht direkt nach dem Laden in die Verpackung, da es beim Aufladen wärmer werden kann - Brandgefahr.

TECHNISCHE DATEN

Allgemeines

- Leistung: 250 W
- Motor: bürstenlos
- Maximalbelastung: 120 kg
- 3 Fahrmodi: ECO, Normal und Sport
- Höchstgeschwindigkeit (Sportmodus „S“): 30 km/h*
- Höchstgeschwindigkeit (Normaler Modus „D“): 20 km/h*
- Höchstgeschwindigkeit (ECO-Modus): 10 km/h*
- Reichweite pro Ladung: bis zu 18~25 km*
- Maximale Steigung: 14°
- IP Schutzart: IP54
- Fahrgestellhöhe: 82 mm
- Plattformhöhe: 150 mm
- Radgröße: 8,5"
- Material: Aluminium
- Faltbare Konstruktion

Funktionen

- Automatische Abschaltung
- Scheibenbremse (Handbremse)
- Frontlicht
- Rücklicht
- Fußstütze
- Klingel
- Geschwindigkeitsmesser
- Spezielle App
- Kompatibilität: Android OS

*Bitte beachten Sie, dass die Reichweite und Geschwindigkeit von verschiedenen Faktoren abhängen. Hier wurden Maximalwerte dargestellt.

Hiermit erklärt die Firma LECHPOL ELECTRONICS Sp. z o.o. Sp.k. dass sich das Gerät Elektrischer Trittroller ZAB0030 im Einklang mit den Bestimmungen der Richtlinie 2014/53/UE befindet. Komplette Konformitätserklärung zum herunterladen auf www.lechpol.eu.

DE



Deutsch
Korrekte Entsorgung dieses Produkts
(Elektromüll)



(Anzuwenden in den Ländern der Europäischen Union und anderen europäischen Ländern mit einem separaten Sammelsystem) Die Kennzeichnung auf dem Produkt bzw. auf der dazugehörigen Literatur gibt an, dass es nach seiner Lebensdauer nicht zusammen mit dem normalen Haushaltsmüll entsorgt werden darf. Entsorgen Sie dieses Gerät bitte getrennt von anderen Abfällen, um der Umwelt bzw. der menschlichen Gesundheit nicht durch unkontrollierte Müllbeseitigung zu schaden. Recyceln Sie das Gerät, um die nachhaltige Wiederverwertung von stofflichen Ressourcen zu fördern. Private Nutzer sollten den Händler, bei dem das Produkt gekauft wurde, oder die zuständigen Behörden kontaktieren, um in Erfahrung zu bringen, wie sie das Gerät auf umweltfreundliche Weise recyceln können. Gewerbliche Nutzer sollten sich an Ihren Lieferanten wenden und die Bedingungen des Verkaufsvertrags konsultieren. Dieses Produkt darf nicht zusammen mit anderem Gewerbemüll entsorgt werden.

Hergestellt in China für LECHPOL ELECTRONICS Sp. z o.o. Sp.k., ul. Garwolińska 1, 08-400 Miętne.

Before operating this vehicle, read all the instructions and keep it for future reference. This manual includes useful tips and tricks as well as important safety information on use and handling of the device.

Producer does not claim liability to any damages or injuries caused by inappropriate use and handling of the device. Please note, sole responsibility of using the vehicle lies with the user.

SAFETY INSTRUCTIONS

- Protect this product from moisture, humidity, water and any other liquid. Avoid using/storing it in extreme temperatures. Do not expose it to direct sunlight and sources of heat.
- Before connecting the device to power supply socket, make sure the voltage indicated on the appliance corresponds to the voltage in the power supply socket.
- This appliance may be used by children who are above 14 years old and by persons with reduced physical, sensory or mental capabilities, or lack of experience and knowledge, if they are supervised and guided by a person who is responsible for their safety in a cautious manner, and all the safety precautions are understood and followed. Children should not play with this device. Children should not perform cleaning and servicing of the device unsupervised.
- Product is not suitable for the use of persons whose health might be in danger in case of possible falling down from the vehicle (children, the elderly, pregnant women, etc.).
- Please note, the height of front pole of the vehicle is not adjustable. Make sure the user's height is appropriate for using this scooter.
- Do not use the product in case of abnormal operation.
- Use only authorized accessories.
- Do not attempt to repair/disassemble this device yourself. In case of damage, contact with an authorized service point for check-up/repair. **NO USER SERVICEABLE PARTS INSIDE THIS DEVICE!**
- In case of error notification on the display of the kick scooter, turn off the device and turn it back on after a moment. If the error notification is displayed again, contact an authorized service point.
- In case of E55 error notification (device overheat), turn off the kick scooter and wait until it's cooled down. Restarting the device should be performed only after the kick scooter has completely cooled down!
- ALWAYS disconnect this device from power supply mains before cleaning.
- Do not use this device near flammable products.
- Do not drive after drinking or taking drugs/medications of any kind or any other substances which may affect your cognitive or motor skills.

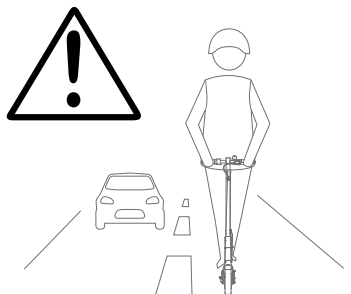

IMPORTANT: When driving this vehicle, you should comply with local laws and regulations including traffic laws. Producer is NOT responsible for any injuries, damages, accidents, losses, legal disputes and all other unfavorable events resulting from disregarding the standards, regulations or legal measures concerning using such vehicles. Sole responsibility is on the user of the vehicle! Follow the regulations and laws being in force in the area. In case of any doubts, the local laws and regulations shall prevail!

- User should take into consideration that risk of accidents, injuries or damages cannot be entirely avoided as other road participants may violate traffic regulations and drive incautiously. Keep in mind that you might be as exposed to road accidents as when walking or riding a bike.
- The vehicle is designed for one person at a time only! It's prohibited for two persons to drive the vehicle at once.

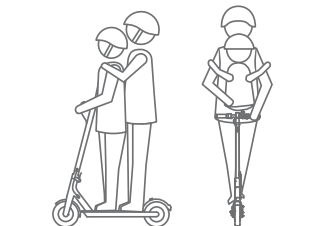

- Do not lift the device off the ground when it is turned on. Do not turn it on in midair.
- Do not ride this device off of curbs, ramps or attempt to operate in a skate park, empty pools or any ways similar to a skateboard. Do not attempt any trick or stunts. This vehicle is not suitable to ride upstairs, downstairs THIS KICK SCOOTER IS NOT A SKATEBOARD.
- Do not climb up or down steep hills.

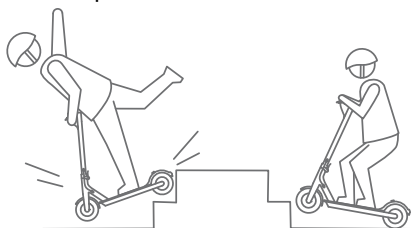

- Do not jump off nor on your scooter.
- **Do not step, stand nor lean on the fender. The kick scooter does not have a foot brake in the fender. Pressure on the rear fender may lead to mechanical damage of the fender!**
- DO NOT touch disc brake!



- Always check the vehicle before using it for abnormalities or damages. Do not use the scooter in case of any damages!
- **IMPORTANT:** Product warranty does not cover elements which are subjects to natural wear out during use!

Ingress protection rating

This product is water-resistant and dustproof based on IP54 rating, which prevents from intrusion of solid objects (limited protection against dust ingress) and provides protection from water splashing against the housing.



IMPORTANT: *Water and dust protection rating is not permanent, and can decrease over time, as a result of everyday usage of the device. Despite the IP54 rating, the device is not resistant to damages in certain situations. The warranty does not cover mechanical nor liquid damages.*

Remember to keep the charging port's rubber plug tightly closed to ensure protection against water and dust ingress.

Preparation before operation

Before using the vehicle, make sure:

- the battery is fully charged
- tires are in good condition

Note: in case of a tire stall, the device will automatically shut down.

Weight limitations

Please note, the vehicle poses restrictions concerning user's maximum weight (120 kg). Do not overload the vehicle, as it may lead to damage and injuries.

Warning - Possible risk of driving

Any damages or injuries caused by use disregarding the instruction manual falls under responsibility of the user. Do not perform sudden swerves when driving fast, as it may cause danger.

Safe driving

- Be sure to apply all appropriate safety measures when operating this vehicle.
- Remember to wear a helmet, knee pads, elbow pads and other protective gears.
- Relax your legs while driving, slightly bent your knees, it can help maintain balance when encounter uneven ground.
- In the process of driving, ensure that both feet are always placed on the deck.
- Avoid driving on steep slopes, through potholes, puddles or bumps.

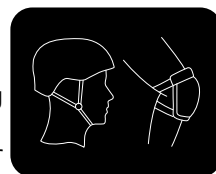

- The weight of the user and their belongings should not exceed the maximum load indicated in the instruction. Overload may lead to injuries or damages.
- Ensure the vehicle's speed is safe for you and others.
- Keep a safe distance from other vehicles to avoid collisions.
- It is not recommended to turn the handle at high speed, especially in case of new users who are still not fully comfortable with riding the scooter at high speed.
- Do not accelerate when riding downhill.
- Do not press on the accelerator when walking the scooter.

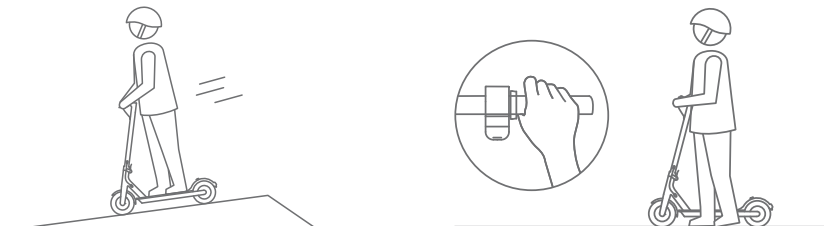

- Do not hang heavy objects such as backpack on the handlebars.
- Do not use your mobile device when driving the kick scooter! Always hold both handles when driving!



- Keep in mind that when you are on the vehicle, your height has increased. Remember about that when driving i.e. through door.
- Do not drive this vehicle on rainy or snowy days. Do not drive on slippery ground (i.e. snow, ice, wet surfaces). Before each use, ensure the charging port rubber plug is tightly closed.



- Do not drive on surfaces made of loose fabric or covered in items that could get in/entangle in the wheels (e.g. thick carpet).

Riding tips

- It is recommended to wear comfortable clothing that do not block, limit or restrict

movements of the user.

- Wear comfortable, flat shoes to maintain flexibility and full motion range.
- Practice your riding skills in an open space, on flat and even surface. Avoid places with pedestrians and obstacles before you feel you are comfortable with your driving skills. Make sure you've mastered getting on the vehicle, accelerating, coming to a stop and making turns before you try higher speed.

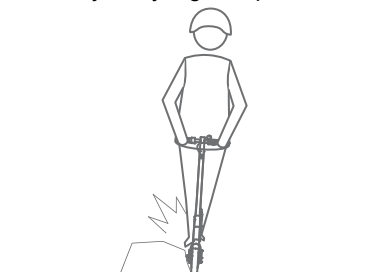

- **WARNING: The higher the scooter's speed is, the longer it will take to stop it fully.**
- Hint: use the ECO mode when learning how to drive. Normal and sport mode due to higher speed is suitable for users who are experienced and comfortable with driving this vehicle.
- Pay attention when driving near cables and cords!
- Slow down when on uneven ground!
- Before each use, make sure the device is in proper condition. At regular intervals, at least every three months, check all screws and other elements are secure and safe to use.

PRODUCT DESCRIPTION

- | | |
|----------------------------|---|
| 1. Accelerator | 14. Front light |
| 2. Disc brake's handle | 15. Speedmeter |
| 3. Scooter handle | 16. Fold buckle hook |
| 4. Folding mechanism lock | 17. Bell |
| 5. Folding mechanism lever | 18. Disc brake |
| 6. Front wheel / motor | 19. Fold buckle |
| 7. Deck | 20. Mode indicator (ECO - eco mode;
D - normal mode; S - sport mode) |
| 8. Foldable kickstand | 21. Bluetooth connection indicator |
| 9. Charging port | 22. Fault indicator |
| 10. Battery indicators | 23. Light indicator |
| 11. Power button | |
| 12. Rear wheel | |
| 13. Rear light | |

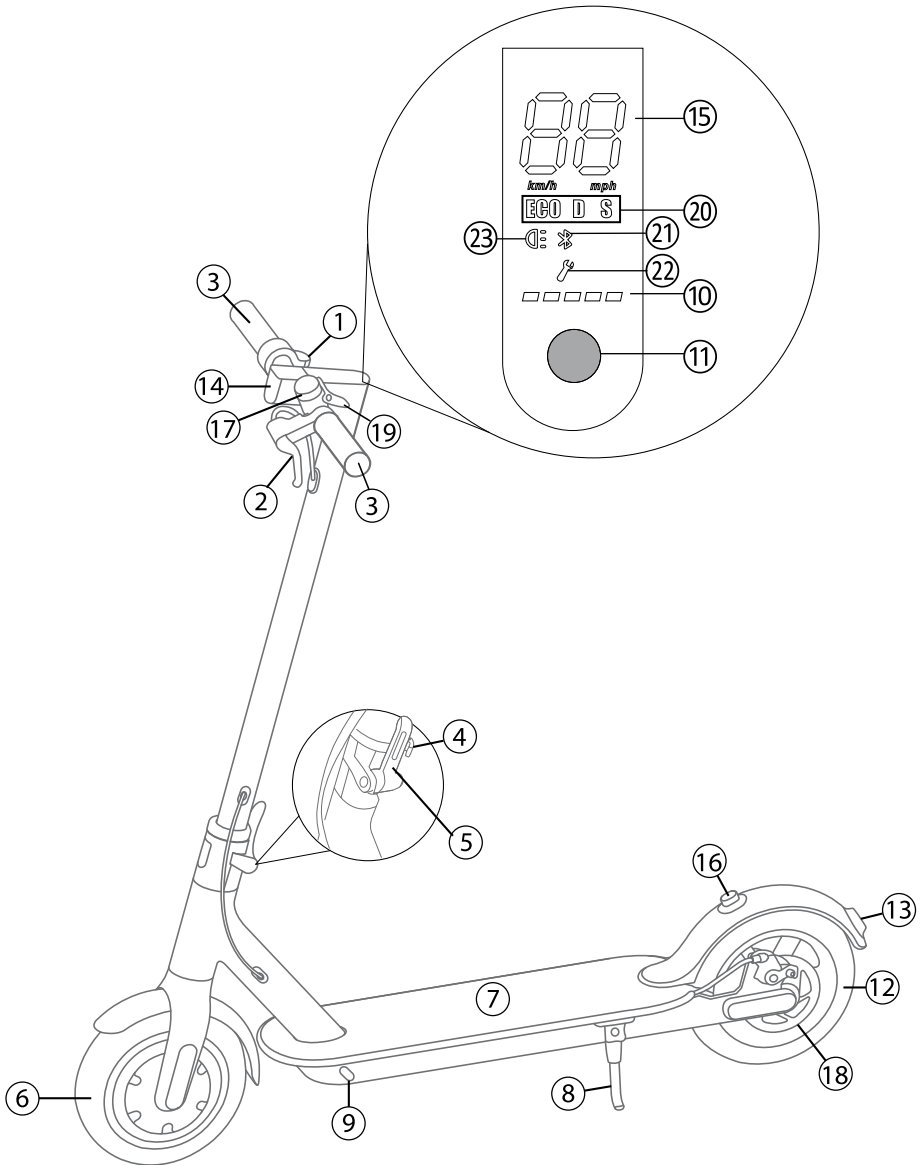

EN

OPERATION

Assembly

Perform the assembly as indicated below:

1. Lift the front pole up. Close the folding mechanism lever and secure the folding mechanism lock.

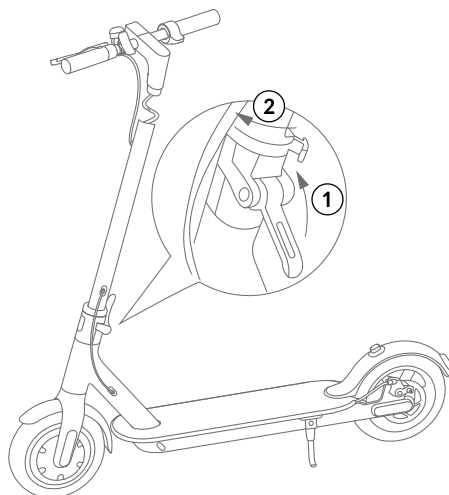

2. Install the crossbar on the standpipe.

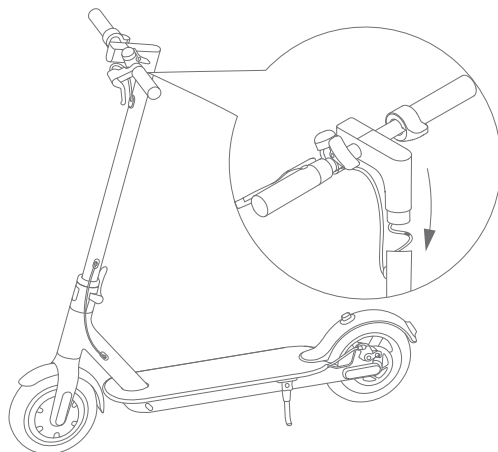

3. Use allen key to lock the screws on both sides.

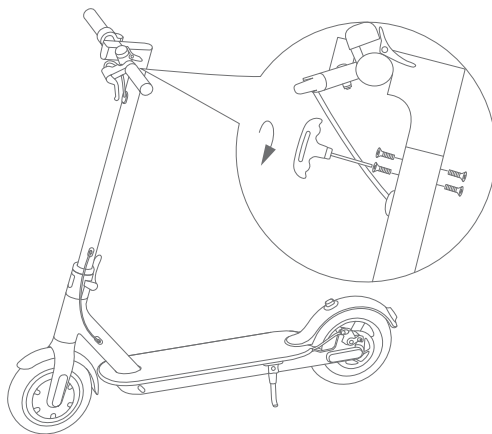

4. After the assembly, press the power switch to turn the vehicle on and check the installation.

Folding/unfolding

To fold the kick scooter, open the folding mechanism lock and pull the folding mechanism lever down. Pull the front pole down. Use the fold buckle and fasten it on the fold buckle hook to secure the scooter in folded position.

To unfold the kick scooter, unhook the fold buckle and pull up the front pole. Push the folding mechanism lever up and secure the folding mechanism lock.

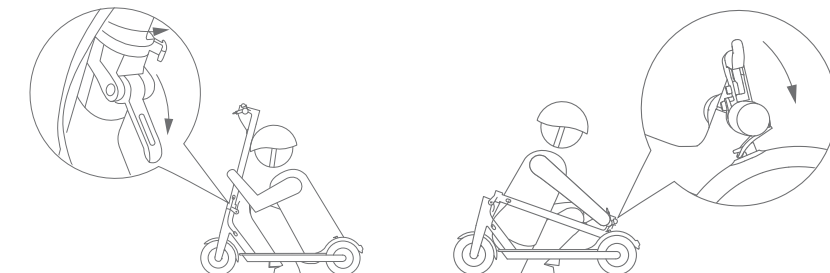

EN

Power switch:

- When the scooter is powered off:
 - » Press and hold to turn on.
- When the scooter is powered on:
 - » Press once to turn on/off the lights.

Note: the rear light will blink when the disc brake is used, regardless of whether the lights are turned on or off.

- » Press twice to change driving mode (ECO / D (normal) / S (sport)).
- » Press and hold to turn off.

Operation steps:

1. Press and hold the power button to turn the kick scooter on. Check the battery level before operation.
2. Step on the deck with one foot and use the other foot to push away to make the wheels spin. When the wheels are already in motion, press the accelerator slightly to start the vehicle.

NOTE: the device has a NO ZERO SPEED START function - the accelerator will not be effective unless the speed of the scooter is at least 5 km/h.

3. Press the brake's handle to slow down or stop the scooter. Do not stop too suddenly as it may pose risk of falling!
 4. Press and hold the power button again to turn the device off when it's no longer in use.
- Note: If you don't switch device off, it will stay on for 10 minutes allowing you to step on it and continue riding without engaging on/off switch. If not used within that period, it will automatically switch off after the time is up.

Speedmeter

The scooter has a build in speed meter. It automatically turns on when the scooter is switched on and shows current speed of the scooter.

Range (cruise distance on one battery charge)

Speed as well as distance on one battery charge the vehicle can cover depend on many factors, and thus may decrease in relation to:

- topography: uneven surface will shorten the range and decrease speed;
- weight of the user: the speed and range will be lower in case of heavier load;
- temperature: extreme temperatures shorten the range and lower the speed, the battery performance decreases quickly in cold conditions;
- maintenance: proper handling, charging, etc. will optimize the range distance and speed;
- speed: moderate, economic driving will optimize distance; while frequent starts, stops, changes of speed reduce the distance.

Disc brakes adjustment

If you feel the disc brake is too tight or loose, use the screw cap indicated to adjust it:

- rotate clockwise to tighten the brake,
- rotate it counterclockwise to loosen the brake.

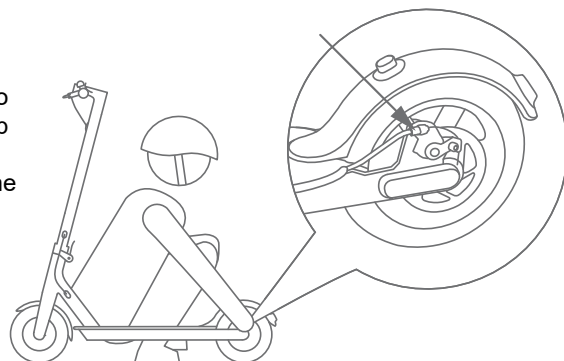

Front pole adjustment

If you feel the front pole is shaking, use allen key to tighten the screws on the folding mechanism.

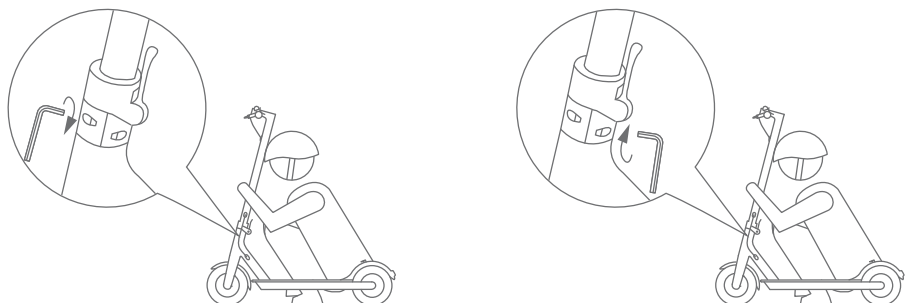

APP CONTROL

1. Find „REBEL Fastwheels PRO” app on Google Play Store. Download and install the app on your mobile device.
2. Turn ON the Bluetooth function on your mobile device.
3. Turn ON the scooter.
4. Open the app. The app will perform searching for available devices, and display list of found devices. Connect with your scooter.



Note: producer does not guarantee compatibility of the app with every Android device.

User can access the app only when the mobile device is connected with a kick scooter. Once connected, the main screen of the app shows basic information:

1. Speedmeter
2. Current speed
3. Battery percentage
4. Speed limit info
5. Bluetooth connection interface (open to display available devices)
6. Lock function switch (press to turn on/off. The padlock icon is locked when the lock function is active. The function forbids driving on the kick scooter – the wheel is blocked. Do not attempt to try to drive on the kick scooter!)
7. Light switch (press to turn on/off)
8. Settings
9. Mode switch (press to change drive mode. In app, user can change between D mode (normal) and S (sport))
10. Information on the device
11. Cruise control (press to turn on/off)

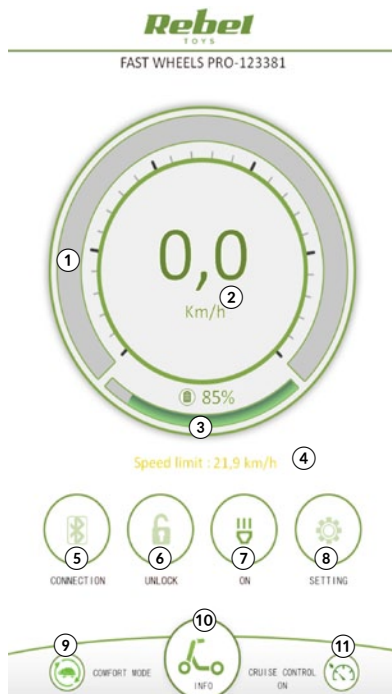

HINT: When the lock function is active, user will not be able to turn off the scooter! You have to deactivate the lock function first to turn off the function. Also, when the lock function is on, the auto switch off function is not available.

Enter Settings:

1. Cruise control: turn cruise control on/off
2. Cruise condition speed: once the cruise control function is on, user can set the minimal cruise control speed (below set speed the function will not work).
 - To activate the function, start driving, achieve constant speed keep it up (for at least 5 seconds) until the kick scooter issues a sound. The cruise control function will be activated (cruise control icon on the main app screen will be bright green and there will be circle rotating around it). User can release the accelerator and the kick scooter will keep the constant speed. To deactivate, press the brake or accelerator. The cruise control function will be inactive but still ON. \
 - Please note, the cruise control speed can



EN

NOT be higher than the speed limit. Otherwise, the minimal speed for cruise control function will be beyond speed limit!

3. Battery capacity: Set the battery capacity value to achieve the most accurate calculations of the estimated remaining driving mileage. For ZAB0030 it's 7,8 Ah.
4. Energy recovery intensity: this function prolongs battery usage on one charge. When the wheels are running and the accelerator is not pressed in, it generates electricity (this electricity is not from battery).
5. Driving mode change: select appropriate mode. Once you select desired mode, respective speed limit slider will be active:
6. Sport mode speed limit (sets device's limit in sport mode)
7. Comfort mode speed limit (sets device's limit in normal "D" mode)

Enter information on the device to see:

1. Estimated remaining driving mileage (please note, data provided here is only an estimated value based on numerous factors, e.g. remaining battery level). Remember to set the correct battery capacity value in settings.
2. This driving mileage (of the current route): distance covered since last turning on of the device
3. Total driving mileage (total distance covered since first turning on of the device)
4. Vehicle's temperature (please pay attention to this value. If the temperature is abnormally high, turn off the vehicle and wait until it's cooled down)
5. Total running time (total time since first turning on of the device)
6. Current speed
7. Error code: in case of a kick scooter error, the device kick scooter will display error code on the display and the app will display error code in this spot. Contact an authorized service point for more information.
8. Firmware upgrade: enter this tab to check for available upgrades

< Information	
Estimated remaining driving mileage ①	25,5 km
This driving mileage ②	0,0 km
Total driving mileage ③	221,8 km
Vehicle temperature ④	19,4 °C
Total running time ⑤	72H 59M 8S
Current speed ⑥	0,0 km/h
Remaining power	--
Battery temperature	--
Battery status	0
Battery capacity	7,8 Ah
Electric current	0,0 A
Voltage	39,5 V
Power	0,0 W
Error code ⑦	0
Warning code	0
Electric-control version	80.1.f (00030202)
Bluetooth version	4.8.0 (06)
App Version	1.0.3
Firmware upgrade ⑧	>

BATTERY AND CHARGING

Battery

Always check the battery level before using. Do not ride when vehicle's battery is low!

Charge the battery when the battery indicator signals low level.

- Do not use the device if the battery gives out any odor or excessive heat or when there's leakage.
- Do not disassemble nor modify the battery!
- Do not use the device when it is charging!
- Ensure the charging port is dry prior to charging!
- Charge the vehicle only with the included/authorized power adapter.
- Do not continue driving when the battery reaches minimum, as this will affect battery's life.
- Do not store the device unused for longer than 4 months without charging as it may result in battery damage.
- Charge the battery after each use to keep it in optimum condition.
- Do not charge the device in temperature below 0°C or above 40°C.

Charging

1. Plug the charger into mains socket (100-240 V, 50/60 Hz). The light on the charger lights up green.
2. Plug the other end of the charger into the vehicle. The indicator on the charger will turn red.
3. When the indicator turns from red to green, the charging is complete. Disconnect charger from the device and power mains outlet. Do not overcharge the device, as it may affect battery life.

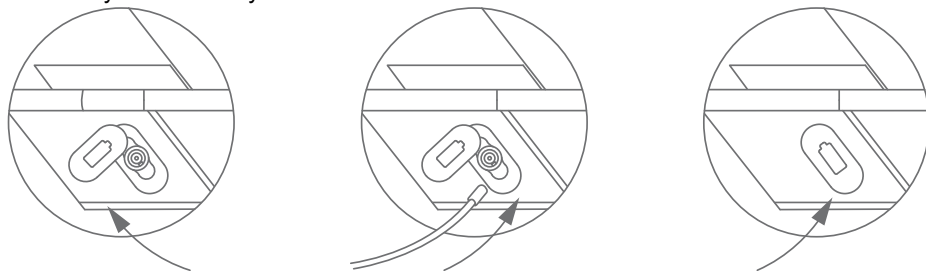

IMPORTANT: Remember to close the rubber plug after the charging is completed to ensure protection against water and dust ingress.

Indicators

Power

5 LED indicators signalize battery level:

1. 100-80%: 5 indicators constantly on
2. 79-60%: 4 indicators constantly on
3. 59-40%: 3 indicators constantly on
4. 39-20%: 2 indicators constantly on
5. 19-0%: 1 indicator flashing

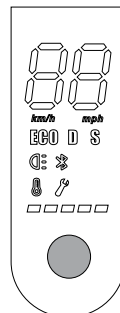



WARNING: Always check the battery level before using. Do not ride when its battery is low, as indicated by 1 flashing LED indicator - charge the vehicle before using the scooter again!

Specifications of battery

- Rechargeable lithium-ion battery
- Voltage: 36 V
- Capacity: 7,8 Ah
- Working temperature: 0°C~+50°C
- Storage temperature: -20°C~+50°C
- Charging temperature: 0°C~+40°C
- Relative storage humidity: 5~95%
- Approximate charging time: up to 240 minutes
- Charger:
 - Input: 100-240 V, 50/60 Hz
 - Output: 42 V; 2 A
- Protections: overheat, short circuit, over discharge, overcharge, overload

CLEANING

- Do not clean this device when in the process of charging!
- Clean the unit's exterior periodically with a soft, slightly damp cloth. Never use chemical agents to clean this device.

STORAGE

- Do not store the vehicle if its battery level is very low or discharged. Charge the battery before storage to prevent battery over-discharge due to a long time non-use.
- It is recommended to charge the device's battery every 2 months if the vehicle is left unused to maintain the longevity of the battery.
- Do not wrap up the vehicle or place it in the package right after charging it, as it may get warmer during charging – risk of fire.

EN

SPECIFICATION

General

- Power: 250 W
- Motor: brushless
- Maximum load: 120 kg

- 3 driving modes: ECO, normal and sport
- Maximum speed (sport "S" mode): 30 km/h*
- Maximum speed (normal "D" mode): 20 km/h*
- Maximum speed (ECO mode): 10 km/h*
- Range (per charge): up to 18~25 km*
- Maximum slope: 14°
- IP rating: IP54
- Chassis height: 82 mm
- Platform height: 150 mm
- Wheels size: 8,5"
- Material: aluminum
- Foldable construction

Functions

- Auto power off
- Disc brake (hand brake)
- Front light
- Rear light
- Footrest
- Bell
- Speedmeter
- Dedicated app control
- Mobile app compatibility: Android OS

* please note, range/max. speed is directly dependent on numerous factors and it represents maximum approximate value

Lechpol Electronics Sp. z o.o. Sp.k. hereby declares that electric scooter ZAB0030 is consistent with directive 2014/53/UE. Full text of the EU Declaration of Conformity is available at following Internet address: www.lechpol.eu.



English
Correct Disposal of This Product
(Waste Electrical & Electronic Equipment)



EN

(Applicable in the European Union and other European countries with separate collection systems) This marking shown on the product or its literature, indicates that it should not be disposed with other household wastes at the end of its working life. To prevent possible harm to the environment or human health from uncontrolled waste disposal, please separate this from other types of wastes and recycle it responsibly to promote the sustainable reuse of material resources. Household users should contact either the retailer where they purchased this product, or their local government office, for details of where and how they can take this item for environmentally safe recycling. Business users should contact their supplier and check the terms and conditions of the purchase contract. This product should not be mixed with other commercial wastes for disposal.

Made in China for LECHPOL ELECTRONICS Sp. z o.o. Sp.k., ul. Garwolińska 1, 08-400 Miętna.

CE DECLARATION OF CONFORMITY

Producer: LECHPOL ELECTRONICS
SPÓŁKA Z OGRANICZONĄ ODPOWIEDZIALNOŚCIĄ SP. K.
08-400 Garwolin, Miętne ul.Garwolińska 1

Equipment: Electric kick scooter
Brand: REBEL
Model: ZAB0030

We, undersigned, hereby declare that the equipment specified above confirms to the following directives including its newest changes:

1. EMC 2014/30/EU
EN 55022:2010
EN 61000-3-2:2014
EN 61000-3-3:2013
EN 55024:2010+A1:2015
2. LVD 2014/35/EU
EN 60335-2-82:2003+A1:2008
EN 60335-1:2012+A11:2014
3. ROHS 2011/65/EU with further changes 2015/863
4. Machinery Directive 2006/42/EC
EN ISO 12100:2010
EN 60204-1:2006+A1:2009+AC:2010

Name and address of the person residing or registered in the EU, authorized to prepare technical documentation:

Piotr Wojdat
ul. Garwolińska 1
08-400 Miętne

Year of CE marking application: 2019

LECHPOL ELECTRONICS declares that this declaration has been issued under its sole responsibility.

Miętne, June 15, 2020

Przed użyciem należy dokładnie zapoznać się z treścią instrukcji obsługi, oraz zachować ją w celu późniejszego wykorzystania. Poniższa instrukcja obsługi zawiera wiele pożytecznych wskazówek dotyczących obsługi i użytkowania urządzenia oraz ważne informacje i kwestie bezpieczeństwa.

Producent nie ponosi odpowiedzialności za nieprawidłowe użycie produktu. Należy pamiętać, że wyłączna odpowiedzialność za używanie hulajnogi spoczywa na użytkowniku.

KWESTIE BEZPIECZEŃSTWA

- Produkt należy chronić przed wilgocią, wodą oraz innymi płynami. Nie należy używać ani przechowywać urządzenia w zbyt wysokich temperaturach. Produkt należy chronić przed bezpośrednim nasłonecznieniem oraz źródłami ciepła.
- Przed podłączeniem urządzenia, należy sprawdzić zgodność napięcia prądu gniazda sieciowego i urządzenia.
- Niniejszy sprzęt może być użytkowany przez dzieci w wieku co najmniej 14 lat i przez osoby o obniżonych możliwościach fizycznych, czuciowych lub umysłowych, a także te, które nie posiadają doświadczenia i nie są zaznajomione ze sprzętem, jeżeli zapewniony zostanie nadzór lub instruktaż odnośnie użytkowania sprzętu w bezpieczny sposób tak, aby związane z tym zagrożenia były zrozumiałe. Należy poinstruować dzieci, aby nie traktowały urządzenia jako zabawki. Dzieci nie powinny wykonywać czyszczenia i konserwacji sprzętu bez nadzoru.
- Urządzenie nie może być obsługiwane przez osoby, których zdrowie mogłoby być zagrożone w przypadku ewentualnego upadku z pojazdu (dzieci, osoby starsze, kobiety w ciąży itp.).
- Wysokość kierownicy nie jest regulowana. Należy się upewnić, że wzrost użytkownika jest odpowiedni do użytkowania tego pojazdu.
- Nie należy używać tego sprzętu, jeśli nie działa poprawnie.
- Nie należy używać nieoryginalnych akcesoriów.
- Zabrania się własnoręcznej naprawy/demontażu sprzętu. W wypadku uszkodzenia, należy skontaktować się z autoryzowanym punktem serwisowym w celu sprawdzenia/naprawy. **URZĄDZENIE NIE ZAWIERA CZĘŚCI, KTÓRE MOGŁYBY BYĆ NAPRAWIONE WŁASNORĘCZNIE PRZEZ UŻYTKOWNIKA.**
- W przypadku pojawienia się na wyświetlaczu hulajnogi powiadomienia o błędzie, należy wyłączyć urządzenie i po chwili ponownie je uruchomić. Jeśli informacja o błędzie zostanie wyświetlona ponownie, należy skontaktować się z autoryzowanym punktem serwisowym.
- W przypadku komunikatu E55 (przegrzanie urządzenia), należy wyłączyć hulajnogę i odczekać do jej wystygnięcia. Ponowne uruchomienie powinno nastąpić dopiero po całkowitym ostygnięciu!
- Należy **ZAWSZE** odłączyć urządzenie od źródła zasilania przed czyszczeniem.
- Urządzenia nie należy używać w pobliżu materiałów łatwopalnych.
- Nie należy obsługiwać urządzenia po spożyciu alkoholu, przyjęciu leków lub innych substancji, które wpływają na zdolności poznawcze lub motoryczne.



WAŻNE: Podczas obsługi urządzenia, należy przestrzegać zasad i przepisów obowiązujących w danym miejscu (wliczając w to odpowiednie przepisy i zasady ruchu drogowego). Producent nie ponosi odpowiedzialności za obrażenia, uszkodzenia, wypadki, straty, spory prawne i wszelkie inne niekorzystne zdarzenia wynikające z nieprzestrzegania norm, przepisów czy środków prawnych dotyczących używania takich pojazdów. Wyłączna odpowiedzialność spoczywa na użytkowniku! W przypadku wątpliwości, rozstrzygające są lokalne przepisy prawne!

- Użytkownik powinien uwzględnić, że ryzyko wypadków, obrażeń i uszkodzeń nie może być zupełnie wyeliminowane, gdyż pozostali użytkownicy drogi mogą nie przestrzegać obowiązujących zasad. Użytkownik korzystający z tego pojazdu jest również narażony na wypadki i kolizje, tak samo jak np. podczas jazdy na rowerze.
- Urządzenie przeznaczone do użytku przez jedną osobę! Na urządzeniu nie mogą znajdować się dwie osoby (lub więcej) jednocześnie!

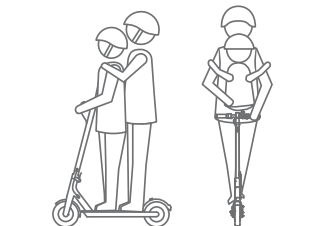

- Zabrania się podnosić urządzenie do góry, jeśli jest włączone. Zabrania się włączać urządzenie, jeśli nie znajduje się na płaskiej powierzchni.
- Nie należy jeździć urządzeniem po krawężnikach, rampach ani w skateparkach. Nie należy wykonywać akrobacji podczas jazdy tym urządzeniem. Urządzenie nie nadaje się do jazdy po schodach. **HULAJNOGA NIE JEST DESKOROLKĄ!**
- Nie należy zjeżdżać/podjeżdżać pod strome zbocza.

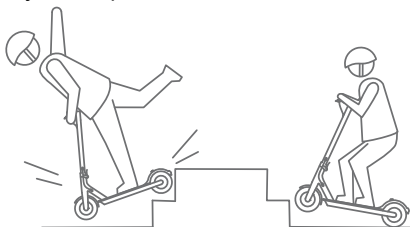

- Nie należy wskakiwać ani zeskakiwać z hulajnoги.
- **Nie należy stawać ani opierać się na błotniku. Hulajnoga nie posiada hamulca nożnego w błotniku. Wywieranie nacisku na tylny błotnik urządzenia może doprowadzić do uszkodzenia mechanicznego błotnika!**
- **NIE NALEŻY** dotykać hamulca tarczowego!



- Przed każdym użyciem hulajnoги, należy zawsze sprawdzić czy urządzenie nie jest uszkodzone. Nie należy używać tego sprzętu, jeśli nie działa poprawnie!
- **WAŻNE:** Gwarancja produktu nie obejmuje elementów podlegających naturalnej eksploatacji podczas użytkowania!

Stopień ochrony

Urządzenie jest odporne na wodę i pył zgodnie ze stopniem ochrony IP54, który zapobiega przedostawaniu się ciał stałych (ograniczona ochrona przed wnikaniem pyłu) i chroni przed kroplami wody padającymi pod dowolnym kątem na obudowę.



WAŻNE: Stopień ochrony na wodę i pył nie jest stały i może się obniżyć w wyniku codziennego użytkowania urządzenia. Pomimo klasyfikacji zgodnie z normą IP54, w pewnych sytuacjach może dojść do uszkodzenia urządzenia. Gwarancja nie obejmuje uszkodzeń mechanicznych oraz uszkodzeń spowodowanych przez ciecz.

Należy zawsze szczelnie zamykać gumową zatyczkę portu ładowania aby zapewnić ochronę przed ingerencją wody czy pyłu.

Przygotowanie do jazdy

Przed użyciem, należy upewnić się, że:

- Bateria jest w pełni naładowana
- Opony nie są w żaden sposób uszkodzone i nadają się do jazdy

Uwaga: w przypadku zablokowania kół, urządzenie wyłączy się automatycznie.

Ograniczenia wagowe

Urządzenie może być obsługiwane przez użytkownika, którego waga nie przekracza 120 kg. Nie należy obsługiwać urządzenia jeśli łączna waga użytkownika oraz jego ubiór (i dodatkowe przedmioty, które ma na sobie) przekraczają podaną wagę maksymalną.

Ostrzeżenie – Możliwe ryzyko podczas jazdy

Odpowiedzialność za jakiegokolwiek uszkodzenia/obrażenia powstałe w skutek niezastosowania się do poniższej instrukcji obsługi ponosi użytkownik. Nie należy wykonywać nagłych skrętów podczas jazdy z wysoką prędkością – może to stwarzać ryzyko wypadku.

Bezpieczna jazda

- Należy zastosować wszelkie środki bezpieczeństwa podczas obsługi tego urządzenia.
- Należy założyć kask, ochraniacze na łokcie i kolana, itp
- Zaleca się rozluźnić nogi podczas jazdy i delikatnie ugiąć kolana – pomoże to utrzymać równowagę nawet na nierównej powierzchni.
- Podczas jazdy, należy zawsze trzymać obydwie stopy umieszczone na podeście!
- Nie należy jeździć po bardzo stromych czy nierównych powierzchniach ani przez kałuże.

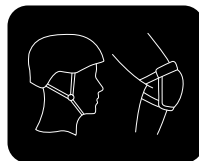

- Łączna waga użytkownika oraz jego ubiór (i dodatkowe przedmioty, które ma na sobie) nie mogą przekraczać podanej maksymalnej wagi użytkownika. Przeciążenie urządzenia może grozić uszkodzeniem/obrażeniami.
- Należy się upewnić, że prędkość, z którą porusza się użytkownik jest bezpieczna dla niego samego i osób znajdujących się w jego otoczeniu.
- Należy zachować bezpieczną odległość od innych pojazdów, aby uniknąć kolizji.
- Nie należy skręcać kierownicą podczas jazdy z bardzo wysoką prędkością, szczególnie w przypadku nowych użytkowników, którzy nie czują się jeszcze komfortowo podczas jazdy na hulajnodze z najwyższą prędkością.
- Nie należy przyspieszać podczas jazdy w dół po zboczu.
- Nie należy naciskać dźwigni gazu podczas prowadzenia obok hulajnogi.

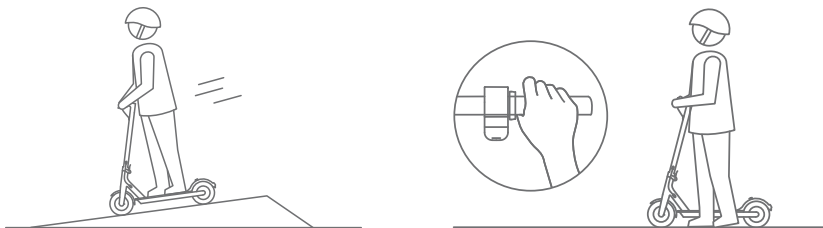

- Nie należy wieszać na kierownicy ciężkich obiektów np. plecaka.
- Nie należy używać urządzenia mobilnego podczas jazdy na hulajnodze! Należy zawsze trzymać obydwie dłonie na kierownicy podczas jazdy!



- Należy pamiętać, że podczas jazdy, wzrost użytkownika jest powiększony o wysokość hulajnogi. Należy zwrócić na to szczególną uwagę podczas przejeżdżania np. przez drzwi.
- Nie należy obsługiwać urządzenia w czasie deszczu lub podczas opadów śniegu. Zabrania się jeździć na śliskich powierzchniach (np. śnieg, lód, mokre powierzchnie). Przed każdym użyciem, należy się upewnić, że gumowa zatyczka portu ładowania jest szczelnie zamknięta.



- Zabrania się jeździć na powierzchniach pokrytych luźnym materiałem, lub zrobionych z elementów, które mogłyby się wkręcić w koła pojazdu (np. dywan z długiego włosa).

Wskazówki dot. jazdy

- Zaleca się nosić wygodny ubiór, który nie ogranicza, nie blokuje ani nie utrudnia zakresu ruchów użytkownika.
- Zaleca się nosić wygodne, płaskie buty, aby zachować płynność i pełen zakres ruchów.
- Pierwsze podejścia w obsłudze urządzenia należy wykonywać na otwartej przestrzeni, na płaskiej, równej powierzchni. Dopóki użytkownik nie opanuje jazdy, zaleca się unikać miejsc, w których znajdują się inne osoby lub przeszkody. Przed jazdą z wysoką prędkością, należy się upewnić, że użytkownik opanował umiejętności takie jak: wchodzenie na urządzenie, przyspieszanie, zatrzymywanie i skręcanie.

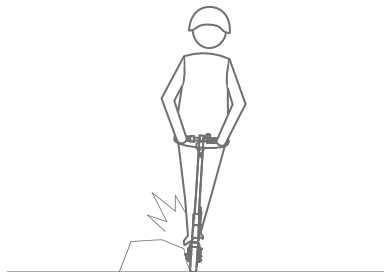

- **OSTRZEŻENIE: im wyższa prędkość hulajnogi, tym dłuższy czas hamowania.**
- Wskazówka: podczas nauki jazdy na hulajnodze, zaleca się korzystania z trybu ECO. Tryb sportowy, ze względu na wyższą prędkość, przeznaczony jest dla użytkowników, którzy posiadają doświadczenie i czują się swobodnie podczas jazdy na tym pojeździe.
- Należy zwrócić szczególną uwagę na leżące na ziemi kable lub przewody!
- Należy zwolnić, jeśli powierzchnia, na której porusza się użytkownik jest nierówna!
- Przed każdym użyciem, należy się upewnić, że urządzenie jest w dobrym stanie. Należy okresowo (co najmniej co trzy miesiące) sprawdzać, czy śruby i inne elementy nie poluzowały się i są solidnie zamocowane.

OPIS PRODUKTU

- | | |
|----------------------------------|--|
| 1. Dźwignia gazu | 14. Przednie światło |
| 2. Dźwignia hamulca tarczowego | 15. Licznik |
| 3. Rączka | 16. Haczyk zabezpieczający po złożeniu |
| 4. Blokada mechanizmu składania | 17. Dzwonek |
| 5. Dźwignia mechanizmu składania | 18. Hamulec tarczowy |
| 6. Przednie koło / silnik | 19. Uchwyt haczyka zabezpieczającego po złożeniu |
| 7. Podest | 20. Wskaźnik trybu (ECO - tryb eko;
D - tryb normalny; S - tryb sportowy) |
| 8. Składana podnóżka | 21. Wskaźnik połączenia Bluetooth |
| 9. Port ładowania | 22. Wskaźnik błędu |
| 10. Wskaźniki baterii | 23. Wskaźnik światła |
| 11. Przycisk zasilania | |
| 12. Tylne koło | |
| 13. Tylne światło | |

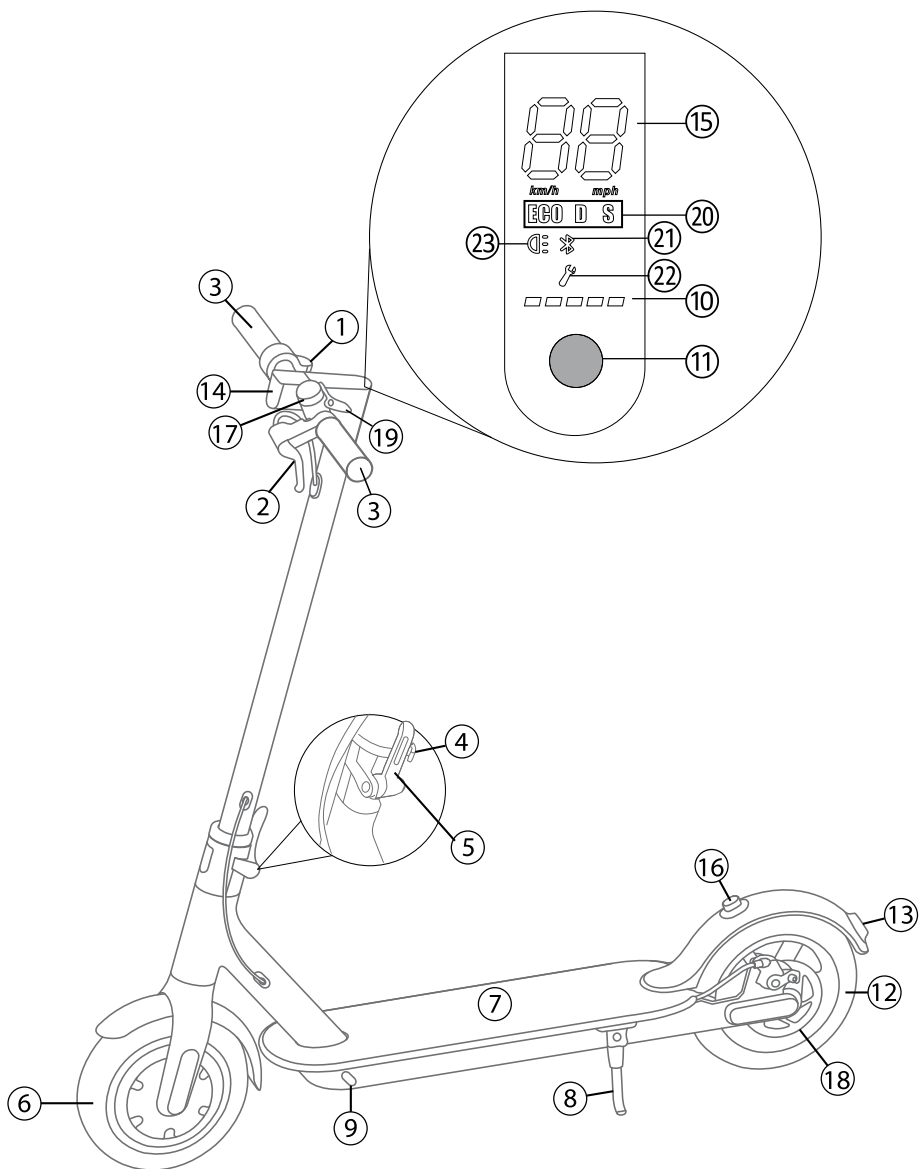

PL

OBSŁUGA

Montaż

Przed użyciem, należy złożyć hulajnogę zgodnie z poniższymi krokami:

1. Należy podnieść drążek kierownicy. Podnieść dźwignię mechanizmu składania i zabezpieczyć za pomocą blokady.

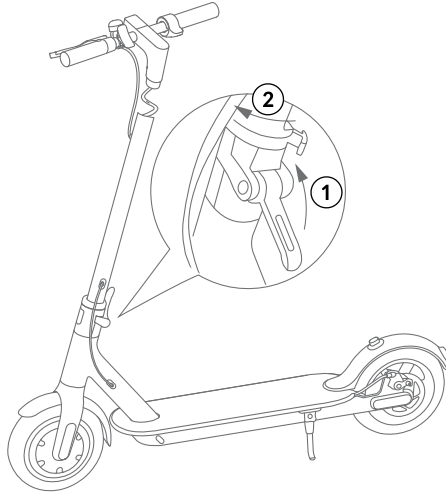

2. Zamontować kierownicę na drążku.

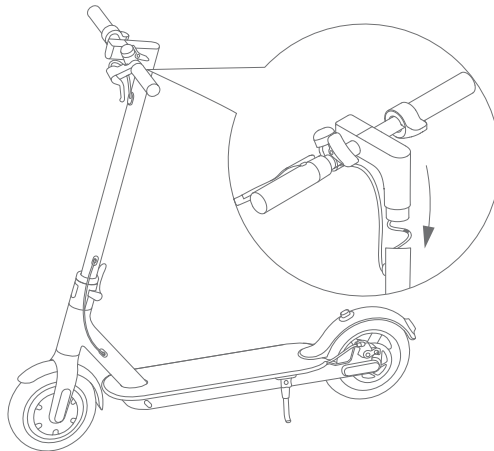

3. Za pomocą klucza imbusowego zakręcić śruby po obydwu stronach.

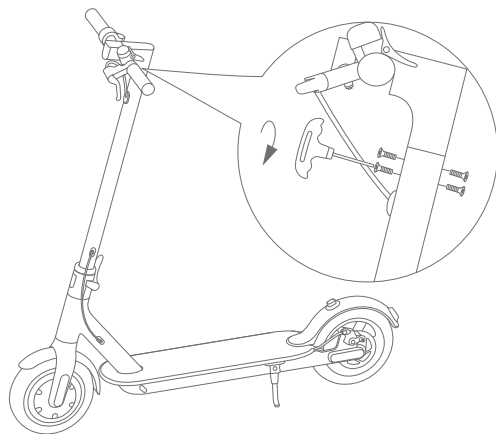

4. Po zakończeniu montażu, należy nacisnąć przycisk zasilania, aby sprawdzić poprawność instalacji.

Składanie/rozkładanie

Aby złożyć hulajnogę, należy otworzyć blokadę mechanizmu składania i pociągnąć dźwignię w dół. Pociągnąć drążek kierownicy w dół. Za pomocą haczyka i uchwyty zabezpieczyć hulajnogę w pozycji złożonej.

Aby rozłożyć hulajnogę, należy zdjąć uchwyt z haczyka zabezpieczającego i pociągnąć drążek kierownicy w górę. Podnieść dźwignię mechanizmu składania w górę i zabezpieczyć za pomocą blokady.

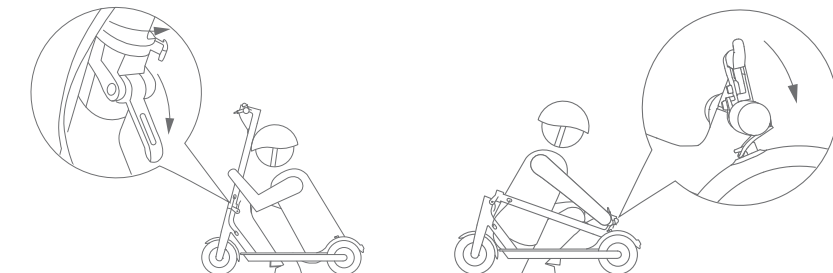

PL

Przycisk zasilania

- Hulajnoga wyłączona:
 - » Naciśnij i przytrzymaj, aby ją włączyć.
- Hulajnoga włączona:
 - » Naciśnij raz, aby włączyć/wyłączyć światła.

Uwaga: tylne światło będzie migać podczas użycia hamulca tarczowego, niezależnie od tego czy światła są włączone, czy nie.

- » Naciśnij dwukrotnie, aby zmienić tryb jazdy (ECO; D (normalny); S (sport)).
- » Naciśnij i przytrzymaj, aby wyłączyć urządzenie.

Użytkowanie:

1. Należy nacisnąć i przytrzymać przycisk zasilania, aby włączyć hulajnogę. Przed rozpoczęciem jazdy, należy sprawdzić poziom naładowania baterii.
2. Jedną nogą stanąć na podeście. Drugą nogą odepchnąć się tak, aby koła hulajnowy zaczęły się kręcić. Kiedy koła się już kręcą, należy delikatnie nacisnąć dźwignie gazu, aby uruchomić pojazd.

UWAGA: urządzenie posiada funkcje w której dźwignia gazu rozpoczyna jazdę, tylko jeśli koła są już w ruchu i prędkość hulajnowy wynosi co najmniej 5 km/h.

3. Aby zwolnić lub zatrzymać hulajnogę, należy nacisnąć rączkę hamulca tarczowego. Nie należy zbyt gwałtownie zatrzymywać hulajnowy, gdyż grozi to upadkiem.
4. Aby wyłączyć urządzenie, kiedy urządzenie nie jest już używane, należy nacisnąć i przytrzymać przycisk zasilania.

Uwaga: Jeśli użytkownik nie wyłączy urządzenia, pojazd będzie włączony przez kolejne 10 minut. Jeśli w tym czasie hulajnoga nie zostanie użyta, wyłączy się automatycznie.

Licznik

Urządzenie posiada wbudowany licznik prędkości. Licznik włącza się automatycznie po uruchomieniu hulajnowy i pokazuje aktualną prędkość.

Zakres (dystans po jednym ładowaniu)

Prędkość oraz dystans, jaki urządzenie może pokonać bez konieczności ponownego ładowania, uzależnione są od wielu czynników i tym samym mogą ulec skróceniu/ zmniejszeniu w zależności od:

- topografii: jazda po nierównej powierzchni skraca maksymalny dystans i obniża prędkość;
- wagi użytkownika: prędkość i dystans będą skrócone w przypadku większego obciążenia;
- temperatury: zbyt wysokie/niskie temperatury skracają maksymalny dystans i obniżają prędkość, wydajność baterii się zmniejsza w niskich temperaturach;
- konserwacji i użytkowania: właściwa obsługa, konserwacja, prawidłowe ładowanie, itp. optymalizują maksymalny dystans i prędkość;
- prędkości: umiarkowana, ekonomiczna jazda optymalizuje dystans; częste zatrzymywania się, ruszania, zmiany prędkości skracają maksymalny dystans.

Regulacja hamulca tarczowego

Jeśli użytkownik czuje, że hamulec jest za luźny lub za ciasny, należy obrócić oznaczoną nakrętkę:

- zgodnie z ruchem wskazówek zegara, aby naciągnąć linkę hamulca,
- odwrotnie do ruchu wskazówek zegara, aby poluzować linkę hamulca.

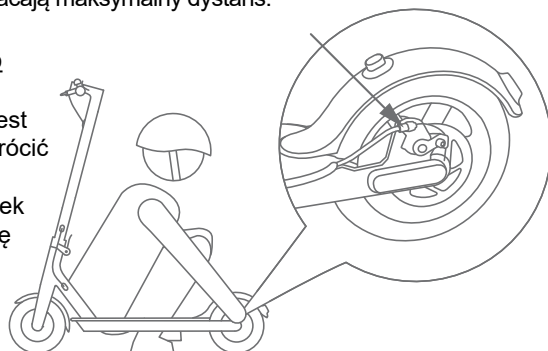

Regulacja usztywnienia kierownicy

Jeśli użytkownik czuje, że drążek kierownicy jest niestabilny, należy użyć klucza imbusowego, aby dokręcić śruby na mechanizmie składania.

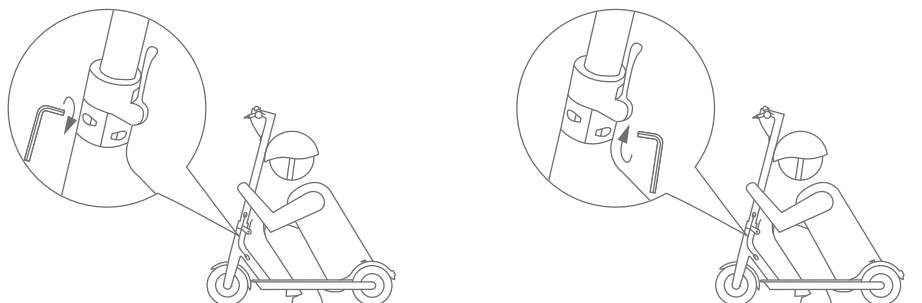

STEROWANIE APLIKACJĄ

1. Należy wyszukać aplikację „REBEL Fastwheels PRO” w sklepie Google Play. Następnie pobrać i zainstalować aplikację na urządzeniu mobilnym.
2. Włączyć łączność Bluetooth na urządzeniu mobilnym.
3. Włączyć hulajnogę.
4. Uruchomić aplikację. Aplikacja rozpocznie wyszukiwanie i wyświetli listę dostępnych urządzeń. Należy się połączyć z hulajnogą.



Uwaga: producent nie gwarantuje kompatybilności urządzenia ze wszystkimi urządzeniami zewnętrznymi pracującymi na systemie Android.

Użytkownik ma dostęp do aplikacji tylko, jeśli urządzenie mobilne jest połączone z hulajnogą. Po połączeniu, na ekranie głównym wyświetlane są podstawowe informacje:

1. Licznik prędkości
2. Aktualna prędkość
3. Poziom baterii
4. Informacje o ograniczeniu prędkości
5. Menu połączenia Bluetooth (wyświetla dostępne urządzenia)
6. Włącznik funkcji blokady (należy nacisnąć, aby włączyć/wyłączyć. Ikona kłódki jest zamknięta, kiedy blokada jest włączona. Funkcja zabezpiecza przed jazdą hulajnogą - koło hulajnogą zostaje zablokowane. Nie należy próbować jechać na hulajnodze!)
7. Włącznik światła (należy nacisnąć, aby włączyć/wyłączyć)
8. Ustawienia
9. Przełącznik trybu (należy nacisnąć, aby zmienić tryb jazdy. Z poziomu aplikacji można zmieniać między trybami D (normalny) a S (sportowy))
10. Informacje o urządzeniu
11. Tempomat (należy nacisnąć, aby włączyć/wyłączyć)

WSKAZÓWKI: Jeśli funkcja blokady jest włączona, użytkownik nie będzie mógł wyłączyć hulajnogę! Aby ją wyłączyć, należy najpierw wyłączyć funkcję blokady. Dodatkowo, jeśli blokada hulajnogą jest włączona, funkcja automatycznego wyłączenia nie zadziała.



Należy przejść do Ustawień, aby ustawić:

1. Tempomat: włączanie/wyłączanie funkcji tempomatu
2. Ustawienia prędkości tempomatu: po włączeniu funkcji tempomatu, użytkownik może ustawić minimalną prędkość tempomatu (poniżej ustawionej prędkości, funkcja nie zadziała).
 - Aby aktywować funkcję, należy rozpocząć jazdę, osiągnąć żądaną prędkość i utrzymać ją (przez co najmniej 5 sekund), aż hulajnoga wyda sygnał dźwiękowy. Funkcja tempomatu zostanie aktywowana (ikona tempomatu na ekranie głównym aplikacji będzie miała intensywny zielony kolor, a wokół ikony będzie się kręciło



kółko. Użytkownik może zwolnić dźwignię gazu i hulajnoga będzie utrzymywała stałą prędkość. Aby dezaktywować tempomat, należy nacisnąć hamulec lub dźwignię gazu. Funkcja tempomatu będzie nieaktywna ale włączona.

- Należy pamiętać, że prędkość tempomatu NIE może być wyższa niż ograniczenie prędkości. W przeciwnym wypadku, minimalna prędkość tempomatu będzie wykraczała poza ograniczenie prędkości!
3. Pojemność baterii: Należy ustawić pojemność baterii, w celu uzyskania jak najbardziej dokładnych obliczeń szacowanego pozostałego dystansu. W przypadku ZAB0030 jest to 7,8 Ah.
 4. Intensywność odzyskiwania energii: funkcja przedłuża użycie baterii na jednym ładowaniu. Obrót kół podczas jazdy bez wciśniętej dźwigni gazu generuje energię elektryczną (nie jest to moc pochodząca z baterii urządzenia).
 5. Zmiana trybu jazdy: należy wybrać odpowiedni tryb jazdy. Po wybraniu trybu, odpowiedni suwak będzie aktywny:
 6. Ograniczenie prędkości w trybie sport (ograniczenie prędkości jazdy w trybie sport „S”)
 7. Ograniczenie prędkości w trybie komfort (ograniczenie prędkości jazdy w trybie normalnym „D”)

Należy nacisnąć ikonę Informacji, aby wyświetlić:

1. Szacowany pozostały dystans (należy pamiętać, że podana liczba jest jedynie wartością szacowaną opartą na wielu czynnikach, np. pozostałym poziomie baterii). Należy pamiętać, żeby ustawić odpowiednią wartość pojemności baterii w ustawieniach.
2. Dystans trasy (dystans pokonany od ostatniego włączenia hulajnogi)
3. Dystans całkowity (łączy dystans pokonany od pierwszego włączenia hulajnogi)
4. Temperatura hulajnogi (należy zwracać uwagę na tę wartość. Jeśli temperatura jest niestandardowo wysoka, należy wyłączyć hulajnogę i poczekać aż ostygnie).
5. Całkowity czas jazdy (łączy czas od pierwszego uruchomienia urządzenia)
6. Aktualna prędkość
7. Błędy: Aby uzyskać więcej informacji, należy skontaktować się z autoryzowanym punktem serwisowym.
8. Aktualizacja oprogramowania: należy przejść do tej zakładki w celu sprawdzenia dostępnych aktualizacji

< Informacje	
Szacowany pozostały dystans ①	25,5 km
Dystans trasy ②	0,0 km
Dystans całkowity ③	221,8 km
Temperatura hulajnogi ④	19,5 °C
Całkowity czas jazdy ⑤	73H 3M 20S
Aktualna prędkość ⑥	0,0 km/h
Pozostała moc	--
Temperatura baterii	--
Status baterii	0
Pojemność baterii	7,8 Ah
Natężenie	0,0 A
Napięcie	39,5 V
Moc	0,0 W
Błędy ⑦	0
Ostrzeżenia	0
Wersja urządzenia	80.1.f (00030202)
Wersja Bluetooth	4.8.0 (06)
Wersja aplikacji	1.0.3
Aktualizacja oprogramowania ⑧	>

BATERIA I ŁADOWANIE

Akumulator

Przed użyciem, należy sprawdzić czy bateria jest naładowana. Nie należy jeździć na urządzeniu, jeśli poziom jego baterii jest niski! Należy naładować baterię, jeśli wskaźnik baterii sygnalizuje niski poziom naładowania.

- Zabrania się używać urządzenia, jeśli z baterii cieknie, wydobywa się zapach lub gdy jej temperatura zbyt szybko się zwiększyła.
- Zabrania się demontażu/modyfikowania akumulatora!
- Zabrania się używać urządzenia podczas ładowania!
- Przed przystąpieniem do ładowania, należy się upewnić, że port ładowania jest suchy!
- Urządzenie należy ładować jedynie przy użyciu oryginalnej/autoryzowanej ładowarki.
- Nie należy kontynuować jazdy jeśli poziom baterii jest minimalny, gdyż wpływa to negatywnie na jej żywotność.
- Nie należy przechowywać urządzenia przez dłużej niż 4 miesiące bez ładowania, gdyż wpływa to negatywnie na żywotność akumulatora.
- Należy naładować baterię po każdym użyciu w celu optymalizacji jej wydajności.
- Nie należy ładować urządzenia w środowisku o temperaturze wykraczającej poza zakres zalecanej temperatury ładowania (0°C-40°C).

Ładowanie

1. Należy podłączyć ładowarkę do gniazda zasilania sieciowego (100 – 240 V; 50/60 Hz). Na ładowarce zaświeci się zielony wskaźnik.
2. Podłączyć drugi wtyk ładowarki do gniazda ładowania urządzenia. Wskaźnik na ładowarce powinien zacząć świecić na czerwono (w przeciwnym wypadku, należy upewnić się, że ładowarka została podłączona poprawnie).
3. Kiedy wskaźnik zmieni kolor z czerwonego na zielony, proces ładowania się zakończył. Należy odłączyć ładowarkę od urządzenia i gniazda zasilania sieciowego. Nie należy kontynuować ładowania, jeśli bateria została w pełni naładowana, gdyż może to wpłynąć na jej żywotność.

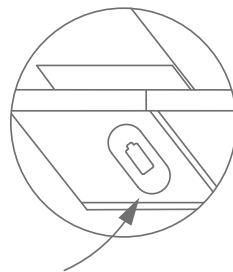
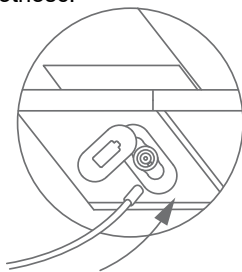
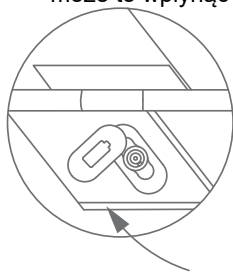

WAŻNE: Należy pamiętać, aby szczelnie zamknąć gumową zatyczkę portu ładowania po zakończeniu ładowania w celu zapewnienia ochrony przed ingerencją wody czy pyłu.

Wskaźniki

Zasilanie

5 wskaźników LED sygnalizuje poziom baterii:

1. 100-80%: 5 wskaźników świeci światłem stałym
2. 79-60%: 4 wskaźniki świecą światłem stałym
3. 59-40%: 3 wskaźniki świecą światłem stałym
4. 39-20%: 2 wskaźnik świeci światłem stałym
5. 19-0%: 1 wskaźnik miga

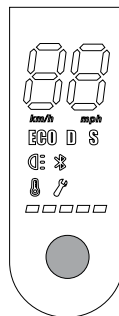

OSTRZEŻENIE: przed użytkowaniem, należy zawsze sprawdzić poziom baterii. Nie należy jeździć na hulajnodze, jeśli poziom baterii jest niski (jeden wskaźnik miga) - należy naładować urządzenie przed ponownym użyciem.

Specyfikacja baterii

- Akumulator litowo-jonowy
- Napięcie: 36 V
- Pojemność: 7,8 Ah
- Temperatura pracy: 0°C~+50°C
- Temperatura przechowywania: -20°C~+50°C
- Temperatura ładowania: 0°C~+40°C
- Wilgotność przechowywania: 5~95%
- Szacowany czas ładowania: do 240 minut
- Ładowarka:
 - Wejście: 100-240 V, 50/60 Hz
 - Wyjście: 42 V; 2 A
- Zabezpieczenia: przed przegrzaniem, zwarcie, nadmiernym rozładowaniem, przeładowaniem, przeciążeniem

CZYSZCZENIE

- Zabrania się czyścić urządzenie podczas ładowania!
- Obudowę urządzenia należy regularnie czyścić za pomocą miękkiej, lekko wilgotnej ściereczki. Nie należy używać środków chemicznych lub detergentów do czyszczenia tego urządzenia.

PRZECHOWYWANIE

- Nie należy przechowywać urządzenia, jeśli poziom jego baterii jest niski lub jeśli jest całkowicie rozładowana. Przed przechowywaniem, należy naładować baterię urządzenia, aby uniknąć nadmiernego rozładowania z uwagi na długi czas

nieużytkowania.

- Jeśli urządzenie nie jest używane, zaleca się ładować baterię urządzenia co najmniej raz na 2 miesiące w celu optymalizacji żywotności urządzenia.
- Nie zaleca się przechowywać urządzenia w opakowaniu zaraz po zakończeniu ładowania baterii, gdyż podczas ładowania urządzenie może zwiększyć swoją temperaturę - ryzyko pożaru.

SPECYFIKACJA

Ogólne:

- Moc: 250 W
- Silnik: bezzszczotkowy
- Maks. obciążenie: 120 kg
- 3 tryby jazdy: ECO, normalny i sport
- Maks. prędkość (tryb sport „S”): 30 km/h*
- Maks. prędkość (tryb normalny „D”): 20 km/h*
- Maks. prędkość (tryb ECO): 10 km/h*
- Dystans (na jednym ładowaniu): do 18~25 km*
- Maks. kąt podjazdu: 14°
- Stopień ochrony: IP54
- Wysokość podwozia: 82 mm
- Wysokość platformy: 150 mm
- Rozmiar kół: 8,5"
- Materiał: aluminium
- Składana konstrukcja

Funkcje:

- Automatyczne wyłączenie
- Hamulec tarczowy (ręczny)
- Przednie światło
- Tylnie światło
- Podnóżka
- Dzwonek
- Licznik
- Dedykowana aplikacja
- Kompatybilność aplikacji: urządzenia z systemem Android

* zasięg oraz prędkość uzależnione są od wielu czynników; podane liczby przedstawiają maksymalne szacowane wartości

Lechpol Electronics Sp. z o.o. Sp.k. niniejszym oświadcza, że hulajnoga elektryczna ZAB0030 jest zgodna z dyrektywą 2014/53/UE. Pełny tekst deklaracji zgodności UE jest dostępny pod następującym adresem internetowym: www.lechpol.eu.



Poland
Prawidłowe usuwanie produktu
(zużyty sprzęt elektryczny i elektroniczny)



Oznaczenie umieszczone na produkcie lub w odnoszących się do niego tekstach wskazuje, że po upływie okresu użytkowania nie należy usuwać z innymi odpadami pochodzącymi z gospodarstw domowych. Aby uniknąć szkodliwego wpływu na środowisko naturalne i zdrowie ludzi wskutek niekontrolowanego usuwania odpadów, prosimy o oddzielenie produktu od innego typu odpadów oraz odpowiedzialny recykling w celu promowania ponownego użycia zasobów materialnych jako stałej praktyki. W celu uzyskania informacji na temat miejsca i sposobu bezpiecznego dla środowiska recyklingu tego produktu użytkownicy w gospodarstwach domowych powinni skontaktować się z punktem sprzedaży detalicznej, w którym dokonali zakupu produktu, lub z organem władz lokalnych. Użytkownicy w firmach powinni skontaktować się ze swoim dostawcą i sprawdzić warunki umowy zakupu. Produktu nie należy usuwać razem z innymi odpadami komercyjnymi.

Wyprodukowano w CHRL dla LECHPOL ELECTRONICS Sp. z o.o. Sp.k., ul. Garwolińska 1, 08-400 Miętno.

DEKLARACJA ZGODNOŚCI CE

Producent: LECHPOL ELECTRONICS
SPÓŁKA Z OGRANICZONĄ ODPOWIEDZIALNOŚCIĄ SP. K.
08-400 Garwolin, Miętne ul.Garwolińska 1

Wyrób: Hulajnoga elektryczna
Marka: REBEL
Model: ZAB0030

Opisany powyżej wyrób jest zgodny z następującymi dyrektywami Parlamentu Europejskiego i Rady wraz z późniejszymi zmianami, które dotyczą:

1. EMC 2014/30/EU
EN 55022:2010
EN 61000-3-2:2014
EN 61000-3-3:2013
EN 55024:2010+A1:2015
2. LVD 2014/35/EU
EN 60335-2-82:2003+A1:2008
EN 60335-1:2012+A11:2014
3. ROHS 2011/65/EU wraz z późniejszymi zmianami 2015/863
4. Dyrektywa maszynowa 2006/42/EC
EN ISO 12100:2010
EN 60204-1:2006+A1:2009+AC:2010

Nazwisko i adres osoby mającej miejsce zamieszkania lub siedzibę w UE upoważnionej do przygotowania dokumentacji technicznej:

Piotr Wojdat
ul. Garwolińska 1
08-400 Miętne

Rok naniesienia znaku CE: 2019

Firma LECHPOL ELECTRONICS oświadcza, że niniejsza deklaracja została wydana na jej wyłączną odpowiedzialność.

PL

Miętne, dnia 15.06.2020 r.

Înainte de a utiliza acest vehicul, citiți toate instrucțiunile și păstrați-le pentru consultări ulterioare. Acest manual include sfaturi utile și informații importante privind siguranța despre utilizarea și manipularea dispozitivului.

Producătorul nu este responsabil pentru daunele și vătămările cauzate de manipularea și utilizarea necorespunzătoare a dispozitivului. Vă rugăm să rețineți că, responsabilitatea utilizării vehiculului revine exclusiv utilizatorului.

INSTRUCȚIUNI PRIVIND SIGURANȚA

- Protejați acest produs de umezeală, umiditate, apă și alte lichide. Evitați utilizarea/depozitarea dispozitivului la temperaturi extreme. Nu expuneți dispozitivul la lumina directă a soarelui și la surse de căldură.
- Înainte de a conecta dispozitivul la sursa de alimentare, asigurați-vă că tensiunea indicată pe aparat corespunde cu tensiunea din priza de alimentare.
- Acest aparat poate fi utilizat de copii cu vârsta de peste 14 ani și de persoane cu capacități fizice, senzoriale și mentale reduse sau cu lipsă de experiență și cunoștință, doar dacă sunt supravegheați de o persoană responsabilă de siguranța lor, și dacă toate măsurile de siguranță sunt înțelese și respectate. Nu lăsați copiii să se joace cu acest produs. Mentenanța uzuală și curățarea aparatului nu trebuie efectuată de copii fără a fi supravegheați.
- Produsul nu este potrivit utilizării persoanelor a căror sănătate ar putea fi în pericol în cazul în care cade de pe vehicul (copii, bătrâni, femei însărcinate, etc.)
- Vă rugăm să rețineți că **ÎNĂLȚIMEA GHIDONULUI NU ESTE REGLABILĂ!** Asigurați-vă că înălțimea utilizatorului este adecvată pentru a utiliza acest dispozitiv.
- Nu utilizați dispozitivul dacă acesta are o funcționare defectuoasă.
- Utilizați doar accesorii autorizate.
- Nu încercați să reparați/demontați dispozitivul singur. În caz de avarie, contactați un service autorizat pentru verificare/reparație. **NU EXISTĂ PIESE ÎN INTERIORUL ACESTUI DISPOZITIV CARE POT FI REPARATE DE UTILIZATOR!**
- În cazul în care este afișată o eroare pe afișajul dispozitivului, opriți aparatul și reporniți-l după un timp. Dacă eroarea este afișată din nou, contactați un service autorizat.
- În cazul notificării cu eroare E55 (supraîncălzirea dispozitivului), opriți aparatul și așteptați până când acesta se răcește. Repornirea aparatului trebuie efectuată doar după ce acesta s-a răcit complet!
- Deconectați ÎNTOTDEAUNA dispozitivul de la rețeaua de alimentare înainte de curățare.
- Nu utilizați dispozitivul în apropierea materialelor inflamabile.
- Nu conduceți dacă ați consumat alcool, medicamente sau alte substanțe care vă pot afecta abilitățile cognitive sau motorii.

IMPORTANT: Când conduceți acest vehicul, trebuie să respectați legile și reglementările locale, inclusiv legile privind traficul. Producătorul **NU** este responsabil pentru vătămări, daune, accidente, pierderi, dispute juridice și alte evenimente nefavorabile care rezultă din nerespectarea standardelor, regulilor sau măsurilor legale privind utilizarea vehiculului. Responsabilitatea utilizării vehiculului revine exclusiv utilizatorului. Respectați regulile și legile aflate în vigoare în zonă. În cazul în care aveți îndoieli, legile și reglementările locale vor prevala!

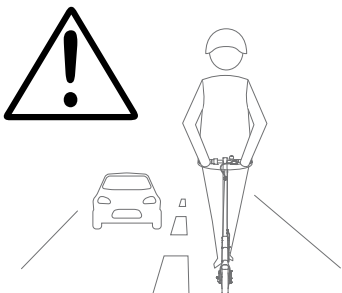

- Utilizatorul trebuie să ia în considerare că riscul de accidente, vătămări sau daune nu poate fi evitat în totalitate deoarece ceilalți participanți la trafic pot încălca regulile de circulație și pot conduce inadecvat. Rețineți că puteți fi la fel de expuși la accidente rutiere ca și atunci când vă plimbați sau când mergeți cu bicicleta.
- Vehiculul este conceput pentru a fi utilizat de o singură persoană o dată! Este interzis ca vehiculul să fie utilizat de două persoane în același timp.

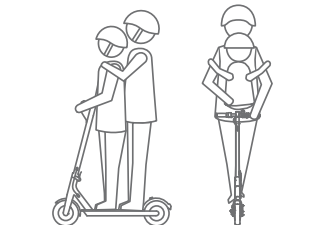

- Nu ridicați produsul de la sol dacă este pornit. Nu porniți produsul în aer.
- Nu conduceți acest dispozitiv pe borduri, rampe și nu încercați să îl utilizați în parcuri de skateboard, piscine goale sau alte metode similare cu skateboard-ul. NU încercați să faceți trucuri sau cascadorii. Vehiculul nu este potrivit pentru a urca sau coborî scări. **ACEST DISPOZITIV NU ESTE UN SKATEBOARD!!!**
- Nu urcați sau coborâți pante abrupte.

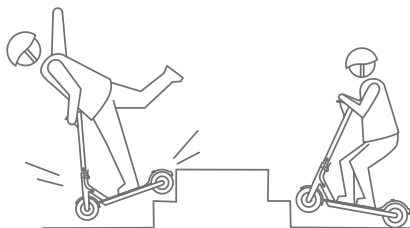

- Nu săriți de pe vehicul.
- **Nu pășiți, nu stați și nu vă sprijiniți pe aripă. Dispozitivul nu are frână de picior în aripă. Presiunea pe aripa din spate poate duce la deteriorarea mecanică a aripii!**
- NU atingeți discul de frână!

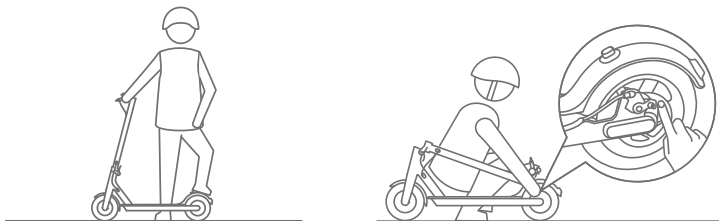

- Verificați întotdeauna înainte de utilizare dacă vehiculul prezintă anomalii sau dacă este deteriorat. Nu utilizați vehiculul dacă este deteriorat!
- **IMPORTANT:** Garanția produsului nu acoperă elemente care sunt supuse uzurii în timpul utilizării!

Gradul de protecție

Acest produs este rezistent la apă și praf datorită gradului de protecție IP54, care împiedică pătrunderea obiectelor solide (are protecție limitată împotriva pătrunderii prafului) și asigură protecție împotriva stropirii cu apă a carcasi.



IMPORTANT: *Rezistența la apă și praf nu este permanentă și poate scădea în timp, ca urmare a utilizării zilnice. În ciuda clasei de protecție IP54, dispozitivul nu este rezistent la daune în anumite situații. Garanția nu acoperă daunele mecanice sau cele provocate de lichide.*

Nu uitați să țineți capacul de cauciuc al portului de încărcare bine închis pentru a asigura protecția împotriva pătrunderii apei și a prafului.

Pregătire înainte de utilizare

Înainte de a utiliza vehiculul, asigurați-vă că:

- bateria este încărcată complet
- anvelopele sunt în stare bună

Notă: în cazul în care una din roți nu mai funcționează, dispozitivul se va opri automat.

Limitare de greutate

Rețineți că produsul are restricții privind greutatea maximă a utilizatorului (120 kg). Nu supraîncărcați produsul deoarece poate provoca daune și vătămări corporale.

Atenție – Riscuri posibile în timpul condusului

Orice daune sau vătămări cauzate de utilizarea incorectă a vehiculului intră în responsabilitatea utilizatorului. Nu efectuați viraje bruște atunci când conduceți rapid deoarece poate fi periculos.

Reguli pentru condusul în siguranță

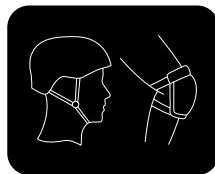

- Asigurați-vă că respectați toate măsurile de siguranță în timp ce conduceți.
- Nu uitați să purtați cască, genunchiere, cotiere și alte mijloace de protecție.
- Relaxați-vă picioarele în timp ce conduceți, îndoiți genunchii ușor, acest lucru vă poate ajuta la menținerea echilibrului atunci când întâmpinați un teren denivelat.
- În timp ce conduceți, picioarele trebuie să fie întotdeauna pe platformă.
- Evitați să conduceți pe pante abrupte, prin gropi, bălți sau pe terenuri accidentate.



- Greutatea utilizatorului și a bunurilor sale nu trebuie să depășească greutatea maximă indicată în instrucțiuni. Supraîncărcarea poate duce la vătămări sau daune.
- Asigurați-vă că viteza vehiculului este sigură pentru dumneavoastră și pentru ceilalți participanți la trafic.
- Păstrați o distanță sigură față de alte vehicule pentru a evita coliziunile.
- Nu este recomandat să întoarceți mânerul la viteză maximă, în special în cazul utilizatorilor noi care nu sunt încă obișnuiți cu condusul vehiculului la viteză mare.
- Nu accelerați când coborâți pe un deal.
- Nu apăsați accelerația când mergeți pe lângă vehicul.

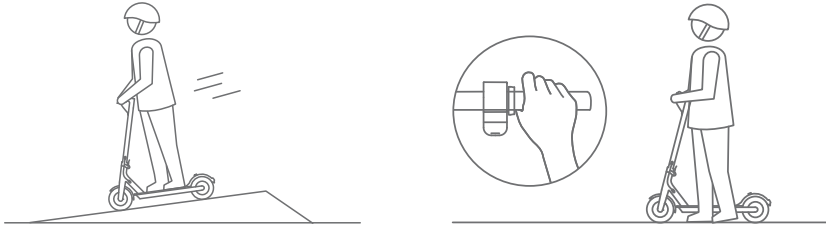

- Nu agățați obiecte grele, cum ar fi ghiozdane pe ghidon.
- Nu utilizați dispozitivul mobil în timp ce conduceți trotineta electrică! Țineți-vă întotdeauna de ambele mâneruri atunci când conduceți!



- Țineți cont că, atunci când sunteți pe vehicul, înălțimea dumneavoastră a crescut. Atenție la trecerile pe sub uși.
- Nu conduceți vehiculul în zilele ploioase sau în timpul ninsorilor. Nu conduceți pe teren alunecos (de ex. zăpadă, gheață, suprafețe ude). Înainte de fiecare, asigurați-vă că capacul de cauciuc al portului de încărcare este bine închis.
- Nu conduceți pe suprafețe realizate din țesături sau acoperite cu obiecte care ar putea intra în roți (ex. cover gros).



Sfaturi pentru condus

- Este recomandat să purtați haine confortabile care nu blochează, limitează sau

restricționează mișcările utilizatorului.

- Purtați încălțăminte confortabilă, cu talpa plată, pentru a vă menține flexibilitatea.
- Exersați condusul într-un spațiu deschis, pe o suprafață plană și uniformă. Evitați locurile cu pietoni și obstacole atâta timp cât nu stăpâniți bine condusul vehiculului. Asigurați-vă că ați reușit să vă mențineți pe vehicul, accelerând, oprind și făcând rotiri, înainte de a încerca o viteză mai mare.
- **ATENȚIE: Cu cât este mai mare viteza vehiculului, cu atât va dura mai mult să îl opriți complet.**

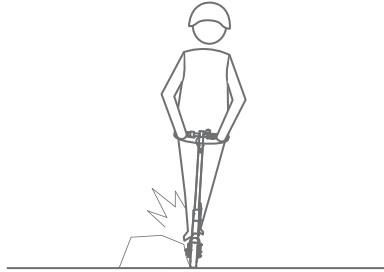

- Sugestie: utilizați modul ECO atunci când învățați să conduceți vehiculul. Modul normal și sport, datorită vitezei mai mari, este potrivit pentru utilizatori experimentați și obișnuiți cu conducerea acestui vehicul.
- Acordați o atenție deosebită atunci când treceți pe lângă cabluri și cordoane!
- Încetiniți când mergeți pe teren denivelat!
- Înainte de fiecare utilizare, asigurați-vă că dispozitivul este în stare bune. La intervale regulate, cel puțin o dată la trei luni, verificați dacă toate șuruburile și alte elemente sunt fixate și sigure pentru utilizare.

DESCRIERE PRODUS

- | | |
|--------------------------------------|---|
| 1. Accelerație | 14. Lumină față |
| 2. Mânerul frânei pe disc | 15. Vitezometru |
| 3. Mâner vehicul | 16. Deschidere pentru cârlig pliere |
| 4. Mecanism de blocare | 17. Sonerie |
| 5. Pârghie mecanism de pliere | 18. Disc de frână |
| 6. Roata din față / motor | 19. Cârlig pliere |
| 7. Platformă | 20. Indicator Mod (ECO – mod eco;
D – mod normal; S – mod sport) |
| 8. Dispozitiv pliabil pentru sprijin | 21. Indicator conexiune Bluetooth |
| 9. Port de încărcare | 22. Indicator eroare |
| 10. Indicator baterie | 23. Indicator lumină |
| 11. Buton alimentare | |
| 12. Roata din spate | |
| 13. Lumină spate | |

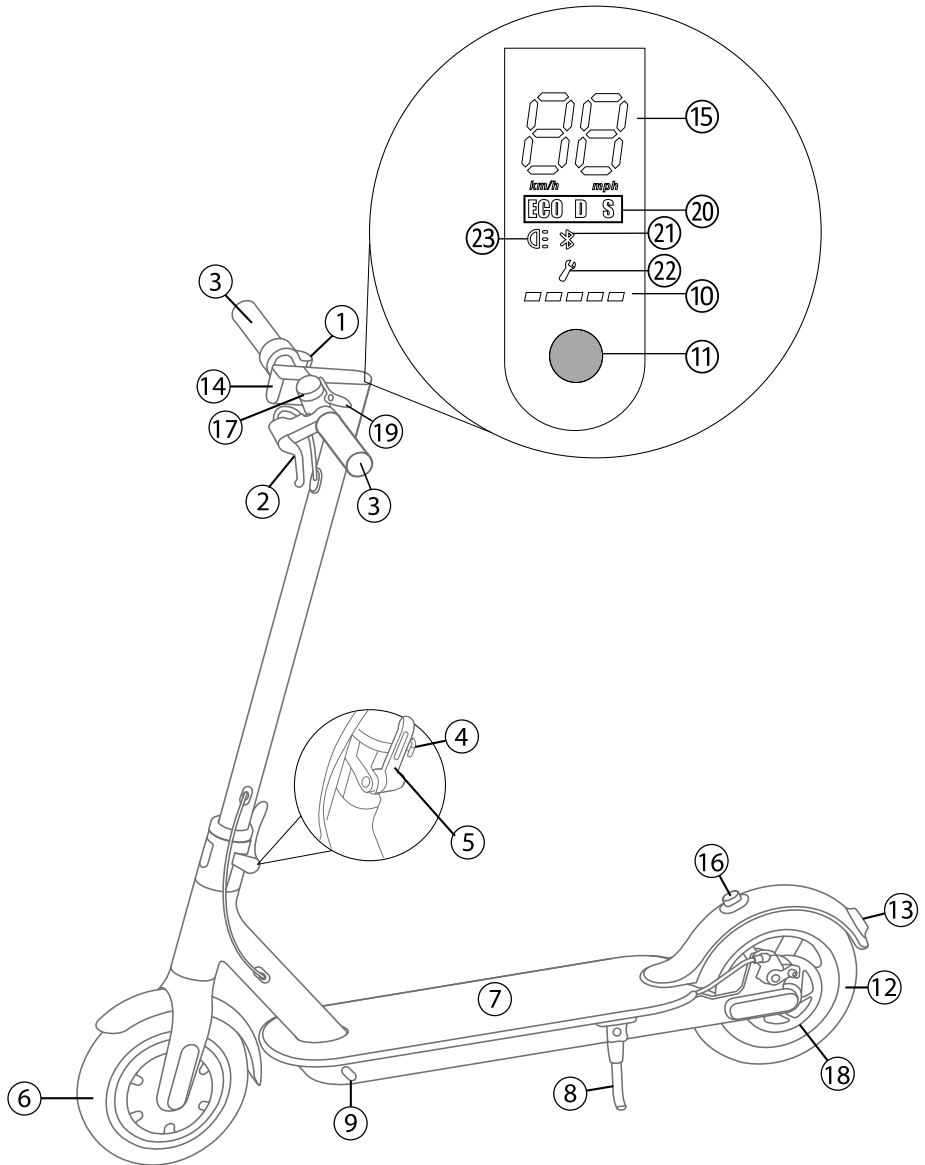

FUNȚIONARE

Asamblare

Efectuați asamblarea așa cum este indicat mai jos:

1. Ridicați bara ghidonului. Închideți pârghia mecanismului de pliere și fixați mecanismul de blocare.

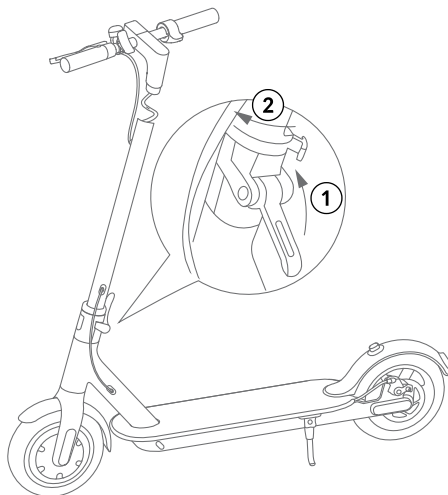

2. Instalați bara transversală pe bara ghidonului.

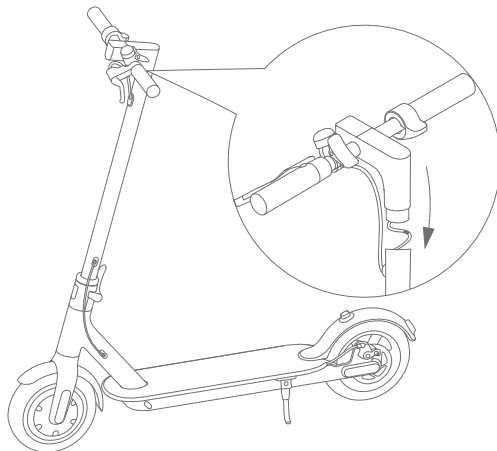

3. Utilizați cheia hexagonală pentru a strânge șuruburile pe ambele părți.

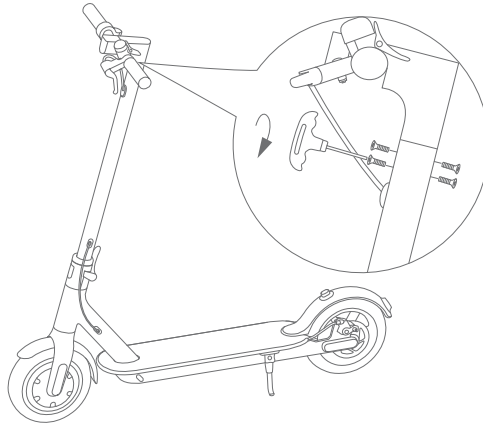

4. După asamblare, apăsați butonul de alimentare pentru a porni vehiculul și verificați instalarea.

Pliere/depliere

Pentru a plia vehiculul, deschideți mecanismul de blocare și trageți pârghia mecanismului de pliere în jos. Trageți ghidonul în jos. Utilizați cârligul de pliere și fixați-l în deschiderea pentru cârligul de pliere pentru a asigura vehiculul în poziție pliată.

Pentru a deplia vehiculul, scoateți cârligul de pliere și ridicați ghidonul. Împingeți pârghia mecanismului de pliere în sus și fixați mecanismul de blocare.

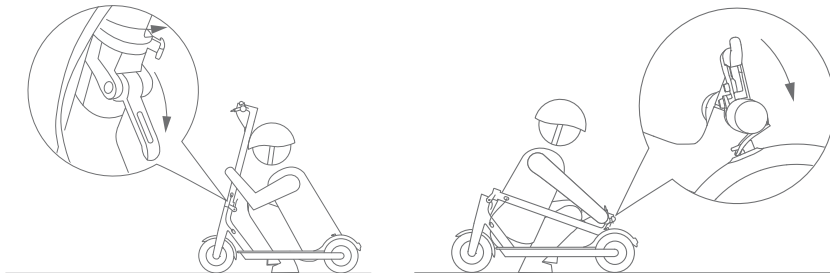

Comutator de alimentare:

- Când vehiculul este oprit:
 - » Apăsați și țineți apăsat pentru a-l porni.
- Când vehiculul este pornit:
 - » Apăsați o dată pentru a porni/opri luminile.

Notă: Lumina din spate va clipi când este utilizat discul de frână, indiferent dacă lumina este pornită sau oprită.

- » Apăsați de două ori pentru a schimba modul de conducere (ECO / D (normal) / S (sport)).
- » Apăsați și țineți apăsat pentru a-l opri.

Pași funcționare:

1. Apăsați și țineți apăsat butonul de alimentare pentru a porni vehiculul. Verificați nivelul bateriei înainte de utilizare.
2. Pășiți pe platformă cu un picior și utilizați celălalt picior pentru a împinge, pentru a roti roțile. Când roțile sunt deja în mișcare, apăsați încet accelerația pentru a porni vehiculul.

NOTĂ: dispozitivul are funcția NO ZERO SPEED START – accelerația nu va fi eficientă decât dacă viteza vehiculului este de cel puțin 5 km/h.

3. Apăsați mânerul frânei pentru a încetini sau opri vehiculul. Nu opriți prea brusc deoarece există riscul să cădeți!
4. Apăsați și țineți apăsat butonul de alimentare din nou pentru a opri vehiculul dacă nu îl mai utilizați.

Notă: Dacă nu opriți dispozitivul, acesta va sta pornit timp de 10 minute și veți putea păși pe acesta și să vă continuați deplasarea fără a porni/opri vehiculul. Dacă nu este utilizat în acest timp, se va opri automat.

Vitezometru

Vehiculul are încorporat un vitezometru. Acesta pornește automat când porniți vehiculul și arată viteza cu care vă deplasați.

Distanța parcursă cu o singură încărcare

Viteza, precum și distanța parcursă cu o singură încărcare, depind de mai mulți factori, și pot scădea în funcție de:

- topografie: suprafețele neuniforme vor scădea distanța și viteza;
- greutatea utilizatorului: viteza și distanța vor fi mai scăzute în cazul unei greutăți mai mari;
- temperatura: temperaturile extreme vor scurta distanța și vor reduce viteza, performanța bateriei va scădea rapid la temperaturi scăzute;
- întreținere: manipularea, încărcarea etc. corecte vor optimiza distanța de funcționare și viteza;
- viteza: condusul moderat, economic va optimiza distanța de funcționare, în timp ce pornirile și opririle frecvente și schimbările de viteză vor reduce distanța.

Reglarea frânelor pe disc

Dacă simțiți că discul de frână este prea strâns sau prea slăbit, utilizați șurubul indicat pentru a-l regla:

- rotiți în sensul acelor de ceasornic pentru a strânge frâna,
- rotiți în sens invers acelor de ceasornic pentru a slăbi frâna.

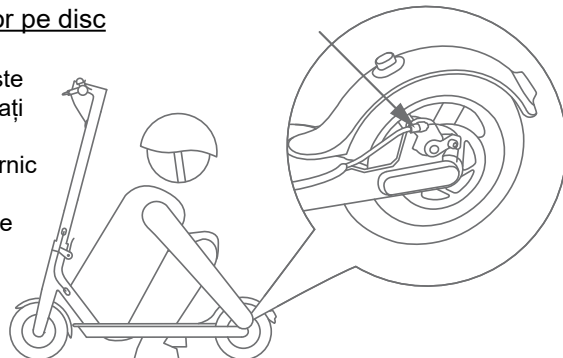

Reglarea ghidonului

Dacă simțiți că ghidonul se mișcă, utilizați cheia hexagonală pentru a strânge șuruburile mecanismului de pliere.

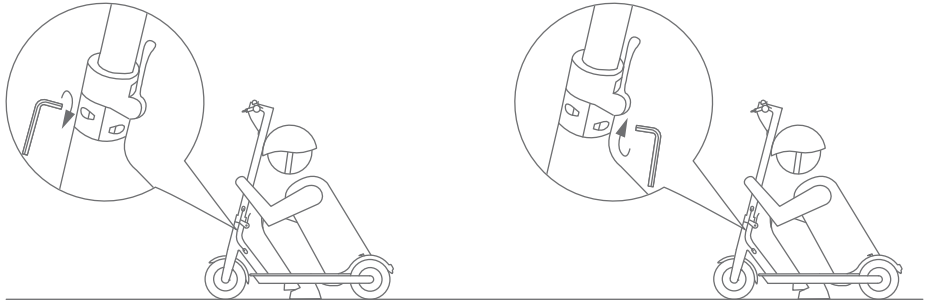

UTILIZAREA APLICAȚIEI

1. Căutați aplicația „REBEL Fastwheels PRO” în Google Play Store. Descărcați și instalați aplicația pe dispozitivul mobil.
2. Activați funcția Bluetooth pe dispozitivul mobil.
3. Porniți vehiculul.
4. Deschideți aplicația. Aplicația va căuta dispozitive noi și va afișa lista dispozitivelor găsite. Conectați vehiculul.



Notă: producătorul nu garantează compatibilitatea cu orice dispozitiv Android.

Utilizatorul poate accesa aplicația doar când dispozitivul mobil este conectat cu trotineta electrică. După conectare, ecranul principal al aplicației afișează informații de bază:

1. Vitezometru
2. Viteza curentă
3. Capacitate baterie (în procente)
4. Informații limită viteză
5. Interfață conexiune Bluetooth (deschide pentru a afișa dispozitivele disponibile)
6. Comutator cu funcție de blocare (apăsăți pentru a bloca/debloca. Pictograma cu lacătul este blocată atunci când funcția de blocare este activată. Funcția interzice utilizarea trotinetei electrice – roata este blocată. Nu încercați să utilizați trotineta!)
7. Comutator lumină (apăsăți pentru a porni/opri)
8. Setări
9. Comutator mod (apăsăți pentru a modifica modul de conducere. Utilizatorul poate schimba în aplicație între modul D (normal) și modul S (sport))
10. Informații despre dispozitiv
11. Control viteză de croazieră (apăsăți pentru a activa/dezactiva)

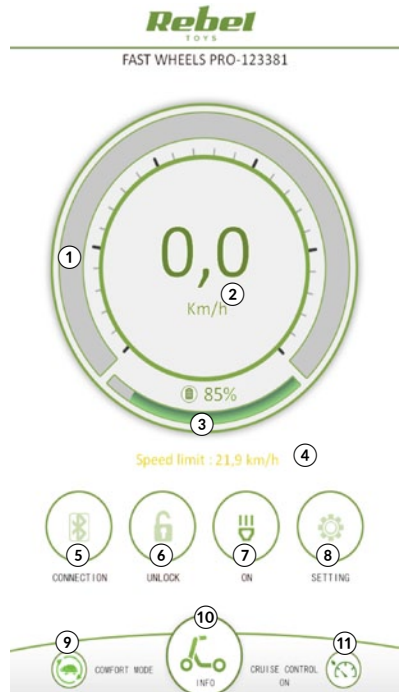

SFATURI: Când funcția de blocare este activată, utilizatorul nu va putea opri trotineta! Trebuie să dezactivați mai întâi funcția de blocare pentru a dezactiva funcția. De asemenea, când funcția de blocare este activată, funcția de oprire automată nu este disponibilă.

Introduceți setările:

1. Control viteză de croazieră (Cruise control): activați/dezactivați funcția de control al vitezei de croazieră
2. Condiționare viteză de croazieră (Cruise condition speed): după ce funcția de control al vitezei de croazieră este activată, utilizatorul poate seta viteza minimă de control al vitezei de croazieră (sub viteza setată, funcția nu va funcționa).
 - Pentru a activa funcția, începeți să conduceți, atingeți o viteză constantă, mențineți-o (timp de cel puțin 5 secunde) până când trotineta emite un sunet. Funcția de control al vitezei de croazieră va fi activată (pictograma de control al vitezei de croazieră de pe ecranul principal al aplicației va fi verde și va exista un cerc care se rotește în jurul acesteia).



Utilizatorul poate elibera accelerația și trotineta electrică va menține viteza constantă. Pentru a dezactiva funcția apăsați frâna sau accelerația. Funcția de control al vitezei de croazieră va fi inactivă, dar va fi pornită.

- Rețineți că viteza de croazieră NU poate fi mai mare decât limita de viteză. În caz contrar, viteza minimă pentru funcția de control al vitezei de croazieră va depăși limita de viteză!
3. Capacitate baterie (Battery capacity): Setati valoarea capacității bateriei pentru a obține cele mai precise calcule estimate ale kilometrilor rămași de parcurs. Pentru ZAB0030 este de 7,8 Ah.
 4. Intensitatea recuperării energiei (Energy recovery intensity): această funcție prelungeste utilizarea bateriei la o singură încărcare. Când roțile se învârt și accelerația nu este apăsată, se generează electricitate (această electricitate nu este alimentată de la baterie).
 5. Modificarea mod de conducere (Driving mode change): selectați modul potrivit. După ce ați selectat modul dorit, cursorul pentru limita de viteză va fi activ:
 6. Limita de viteză a modului sport (Sport mode speed limit) (stabilește limita dispozitivului în modul sport)
 7. Limita de viteză a modului confort (setați limita dispozitivului în modul normal "D")

Introduceți informații pe dispozitiv pentru a vedea:

1. kilometri estimați rămași de condus (Estimated remaining driving mileage) (rețineți că datele furnizate sunt doar valori estimate bazate pe numeroși factori, ex.: nivelul bateriei). Nu uitați să setați valoarea corectă a capacității bateriei în meniul setări.
2. Distanța de parcurs pe ruta actuală (This driving mileage) (distanța acoperită de la ultima pornire a dispozitivului).
3. Totalul de kilometri conduși (Total driving mileage) (distanța totală acoperită de la prima pornire a dispozitivului).
4. Temperatura vehiculului (Vehicle's temperature) (Vă rugăm să acordați atenție acestei valori. Dacă temperatura este anormal de ridicată, opriți vehiculul și așteptați până când se răcește).
5. Timpul total de funcționare (Total running time) (timpul total de la prima pornire a dispozitivului).
6. Viteza actuală (Current speed)
7. Codul de eroare (Error code): în cazul unei erori a trotinetei, dispozitivul va afișa codul de eroare pe ecran și aplicația va afișa codul de eroare în acest loc. Contactați un service autorizat pentru mai multe informații.
8. Actualizare firmware (Firmware upgrade): accesați această filă pentru a verifica actualizările disponibile.

Information	
Estimated remaining driving mileage ①	25,5 km
This driving mileage ②	0,0 km
Total driving mileage ③	221,8 km
Vehicle temperature ④	19,4 °C
Total running time ⑤	72H 59M 8S
Current speed ⑥	0,0 km/h
Remaining power	--
Battery temperature	--
Battery status	0
Battery capacity	7,8 Ah
Electric current	0,0 A
Voltage	39,5 V
Power	0,0 W
Error code ⑦	0
Warning code	0
Electric-control version	80.1.f (00030202)
Bluetooth version	4.8.0 (06)
App Version	1.0.3
Firmware upgrade ⑧	>

BATERIE ȘI ÎNCĂRCARE

Baterie

Verificați întotdeauna nivelul de încărcare al bateriei înainte de utilizare. Nu conduceți dacă nivelul bateriei este descărcat! Încărcați bateria când indicatorul bateriei semnalizează un nivel scăzut.

- Nu utilizați dispozitivul dacă bateria emană miros sau căldură excesivă sau dacă există scurgeri.
- Nu dezasamblați și nici nu modificați bateria!
- Nu utilizați dispozitivul în timp ce acesta se încarcă!
- Asigurați-vă că portul de încărcare este uscat înainte de a încărca dispozitivul!
- Încărcați vehiculul doar cu adaptorul pentru alimentare inclus sau cu unul autorizat.
- Nu continuați să conduceți dispozitivul când bateria ajunge la minim, acest lucru va afecta durata de viață a bateriei.
- Nu depozitați dispozitivul, fără a-l utiliza, mai mult de 4 luni fără a-l încărca, deoarece poate duce la deteriorarea bateriei.
- Încărcați bateria după fiecare utilizare pentru a o păstra în condiții optime.
- Nu încărcați dispozitivul la temperaturi sub 0°C sau peste 40°C.

Încărcare

1. Conectați încărcătorul la priză (100-240 V, 50/60 Hz). Lumina încărcătorului se aprinde în verde.
2. Conectați celălalt capăt al încărcătorului la vehicul. Indicatorul se va aprinde în roșu.
3. Când indicatorul se schimbă din roșu în verde, încărcarea este completă. Deconectați încărcătorul de la priză și de la vehicul. Nu supraîncărcați dispozitivul, acest lucru poate afecta durata de viață a bateriei.

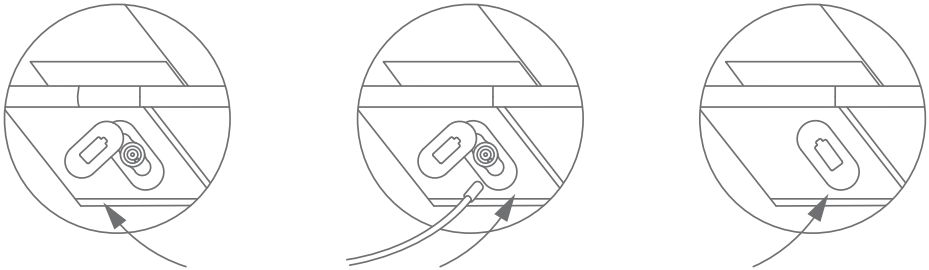

IMPORTANT: Nu uitați să închideți dopul de cauciuc după ce încărcarea este completă pentru a asigura protecția împotriva pătrunderii apei și a prafului.

Indicatori

Alimentare

5 indicatoare LED care semnalizează nivelul bateriei:

1. 100-80%: 5 indicatori aprinși constant
2. 79-60%: 4 indicatori aprinși constant
3. 59-40%: 3 indicatori aprinși constant
4. 39-20%: 2 indicatori aprinși constant
5. 19-0%: 1 indicator care pâlpâie

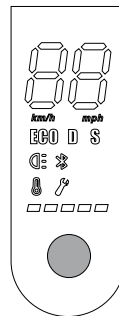

AVERTISMENT: Verificați întotdeauna nivelul bateriei înainte de utilizare. NU conduceți dacă nivelul bateriei este scăzut, după cum indică un indicator care pâlpâie – încărcați vehiculul înainte de a-l utiliza din nou!

Specificații baterie

- Baterie reîncărcabilă Litiu-ion
- Tensiune: 36 V
- Capacitate: 7,8 Ah
- Temperatura de lucru: 0°C~+50°C
- Temperatura de stocare: -20°C~+50°C
- Temperatura de încărcare: 0°C~+40°C
- Umiditate relativă pentru stocare: 5~95%
- Timp aprox. de încărcare: până la 240 minute
- Încărcător:
 - » Ințrare: 110-240 V, 50/60 Hz
 - » Ieșire: 42 V; 2 A
- Protecții la: supraîncălzire, scurt-circuit, descărcare profundă, supraîncărcare, suprasarcină

CURĂȚARE

- Nu curățați produsul în timp ce acesta se încarcă!
- Curățați exteriorul vehiculului periodic cu un material textil moale, ușor umezit. Nu utilizați agenți chimici pentru a curăța acest dispozitiv

DEPOZITARE

- Nu depozitați vehiculul dacă nivelul bateriei este scăzut sau dacă bateria este descărcată. Încărcați bateria înainte de a depozita vehiculul pentru a preveni descărcarea bateriei din cauza unei neutilizări îndelungate.

- Este recomandat să încărcați bateria vehiculului la fiecare 2 luni dacă acesta nu este utilizat, pentru a menține durata de viață a bateriei.
- Nu acoperiți vehiculul și nu îl puneți în ambalaj pe durata încărcării, deoarece se poate încălzi – risc de incendiu.

SPECIFICATII

Generalități

- Putere: 250 W
- Motor: fără perii
- Sarcină maximă: 120 kg
- 3 moduri de conducere: ECO, normal și sport
- Viteză maximă (mod sport "S"): 30 km/h*
- Viteză maximă (mod normal "D"): 20 km/h*
- Viteză maximă (mod ECO): 10 km/h*
- Autonomie (cu bateria încărcată complet): până la 18~25 km*
- Pantă maximă: 14°
- Grad de protecție IP: IP54
- Înălțime șasiu: 82 mm
- Înălțime platformă: 150 mm
- Dimensiune roți: 8,5"
- Material: aluminiu
- Pliabil

Funcții

- Oprire automată
- Frână cu disc (frână de mână)
- Lumină frontală
- Lumină spate
- Suport pentru picioare
- Clopoțel
- Vitezometru
- Aplicație dedicată
- Compatibilitate aplicație: Sisten de operare Android

* rețineți că raza de acțiune și viteza depind de numeroși factori și reprezintă valoarea maximă aproximativă

Compania Lechpol Electronics declară prin prezenta că scuter electric ZAB0030 este în conformitate cu Directiva 2014/53/UE. Textul integral al Declarației de Conformitate UE este disponibil la următoarea adresă: www.lechpol.eu.



Romania

Reciclarea corectă a acestui produs

(reziduuri provenind din aparatura electrica si electronica)



Marcajale de pe acest produs sau mentionate in instructiunile sale de folosire indica faptul ca produsul nu trebuie aruncat impreuna cu alte reziduuri din gospodarie atunci cand nu mai este in stare de functionare. Pentru a preveni posibile efecte daunatoare asupra mediului inconjurator sau a sanatatii oamenilor datorate evacuarii necontrolate a reziduurilor, vă rugăm să separați acest produs de alte tipuri de reziduuri și să-l reciclați în mod responsabil pentru a promova refolosirea resurselor materiale. Utilizatorii casnici sunt rugati să ia legatura fie cu distribuitorul de la care au achiziționat acest produs, fie cu autoritățile locale, pentru a primi informații cu privire la locul și modul în care pot depozita acest produs în vederea reciclării sale ecologice. Utilizatorii instituționali sunt rugati să ia legatura cu furnizorul și să verifice condițiile stipulate în contractul de vânzare. Acest produs nu trebuie amestecat cu alte reziduuri de natura comercială.

Distribuit de Lechpol Electronic SRL, Republicii nr. 5, Resita, CS, ROMANIA.

RO

Rebel
T O Y S

www.rebelectro.com